

**ΚΕΝΤΡΙΚΗ ΕΠΙΤΡΟΠΗ ΕΙΔΙΚΩΝ ΜΑΘΗΜΑΤΩΝ**  
**ΔΕΥΤΕΡΑ 25 ΙΟΥΝΙΟΥ 2001**  
**ΚΟΙΝΗ ΕΞΕΤΑΣΗ ΟΛΩΝ ΤΩΝ ΥΠΟΨΗΦΙΩΝ**  
**ΣΤΟ ΕΛΕΥΘΕΡΟ ΣΧΕΔΙΟ**

**ΘΕΜΑ:** Σύνθεση αποτελούμενη από ένα στοιχείο Alpha Block, χαρτοκιβώτιο και δύο πλαστικές γωνίες φ125 και φ160.

**ΓΕΝΙΚΕΣ ΟΔΗΓΙΕΣ**

1. α. 1 στοιχείο Alpha Block.  
β. 1 χαρτοκιβώτιο συσκευασίας  
γ. 1 πλαστική γωνία φ 125  
δ. 1 πλαστική γωνία φ 160
2. Το προς σχεδίαση θέμα να τοποθετηθεί επάνω σε τραπέζι (έδρα διδασκαλίας) το οποίο είναι παράλληλο προς τον τοίχο και σε απόσταση 50 εκ. από αυτόν.
3. Η σύνθεση των αντικειμένων πραγματοποιείται με τον ακόλουθο τρόπο: Το στοιχείο Alpha Block τοποθετείται ως βάση πάνω στο τραπέζι οριζοντίως και παραλλήλως προς αυτό, μετωπικά ως προς τους υποψηφίους και σε απόσταση 20 εκατ. από την εμπρόσθια ακμή του τραπεζιού.

Πάνω στην βάση του Alpha Block τοποθετείται το χαρτοκιβώτιο όρθιο με την κλειστή πλευρά του εφαπτομένη στην οπίσθια ακμή του Alpha Block και στις εξής αποστάσεις σε σχέση με αυτό : Εξ αριστερών σε απόσταση 5 εκατ. από την ακμή του και εκ δεξιών 25 εκατ. από την ακμή του.

Το χαρτοκιβώτιο πρέπει να είναι κλειστό με κολλητική ταινία στην πίσω πλευρά του, εκ των έμπροσθεν τα πετάσματα άνω και δεξιά τσακίζονται στο εσωτερικό του χαρτοκιβωτίου και εφάπτονται πλήρως στα τοιχώματά του.

## ΑΡΧΗ 2ης ΣΕΛΙΔΑΣ

Αντιθέτως, το κάτω πέτασμα παραμένει οριζοντίως ανοιχτό, ενώ το αριστερό κλείνει εφαπτόμενο στην πλαστική γωνία  $\varphi$  των 160, η οποία τοποθετείται στο εσωτερικό του χαρτοκιβωτίου έχοντας το άνοιγμά της προς την αριστερή γωνία του οριζοντίου πετάσματος.

Η βάση της πλαστικής γωνίας  $\varphi$  των 160 τοποθετείται στο χαρτοκιβώτιο με την μικρότερη διάμετρό της, 15 εκατοστά από την άκρη του πετάσματος και εφαπτομένη στην δεξιά πλευρά του χαρτοκιβωτίου. Η πλαστική γωνία  $\varphi$  των 125 τοποθετείται με την μεγαλύτερη διάμετρό της και με κατεύθυνση του ανοίγματός της προς την δεξιά γωνία του Alpha Block, σε απόσταση 5,5 εκατ. από την εμπρόσθια του ακμή, 6 εκατ. από την πίσω ακμή και 7,5 εκατ. από την δεξιά ακμή.

### **ΠΑΡΑΤΗΡΗΣΕΙΣ :**

Για τις αλλοιώσεις που τυχόν παρουσιαστούν στο στοιχείο του Alpha Block δεν υπάρχει κανένα πρόβλημα, εφ' όσον δεν διαφοροποιούνται οι αρχικές του διαστάσεις. Το σημείο προσαρμογής του Alpha Block (θηλυκό) πρέπει να βρίσκεται στο αριστερό μέρος της σύνθεσης.

Η φωτογραφία και το σκαρίφημα δείχνουν τη σωστή τοποθέτηση του θέματος.

**ΖΗΤΕΙΤΑΙ:**

1. Η αρμονική απεικόνιση του θέματος ως προς την προς σχεδιασμό επιφάνεια. Με τη φράση «αρμονική απεικόνιση» εννοούμε τη σωστή μεταφορά του μεγέθους του θέματος, καθώς και την τοποθέτησή του στη σχεδιαστική επιφάνεια, στοιχεία που προκύπτουν από τις σχέσεις ύψους και πλάτους των αντικειμένων που απαρτίζουν το θέμα .
2. Η τοποθέτηση του θέματος και η ακριβής μεταφορά των αναλογιών του με τη βοήθεια της σχέσης ύψους και πλάτους και ο έλεγχός τους με τους άξονες συμμετρίας είναι τα ζητούμενα.
3. Ζητείται επίσης και η απλοποιημένη απόδοση με πέντε τόνους των φωτεινών και σκιερών επιφανειών που συνθέτουν το σύνολο του θέματος.

Στο θέμα περιλαμβάνονται το φόντο (τοίχος ή πίνακας ή και τα δύο) καθώς και το μικρό τμήμα του τραπεζιού πάνω στο οποίο έχει τοποθετηθεί το θέμα.

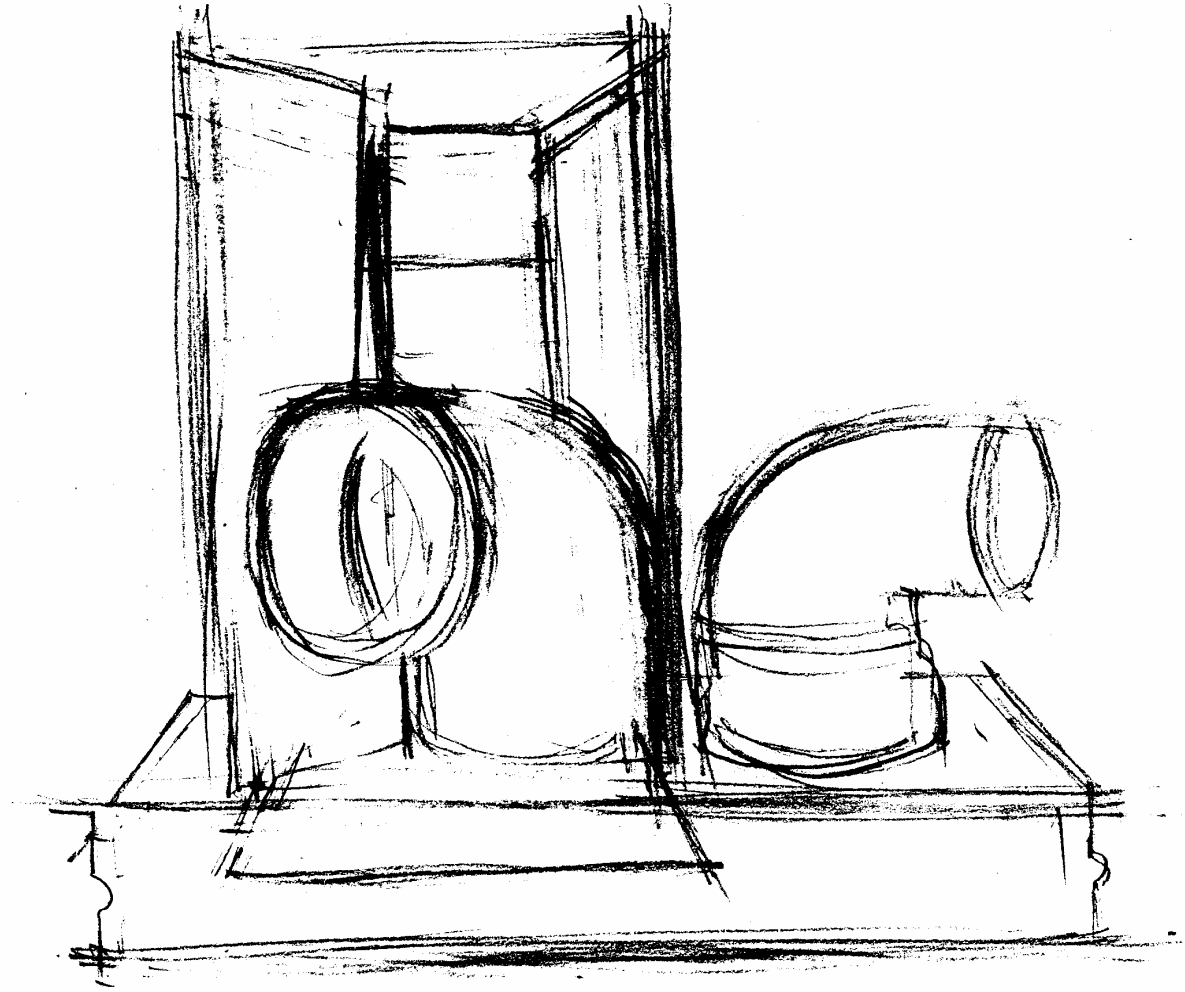

*Επιμετρήματα*

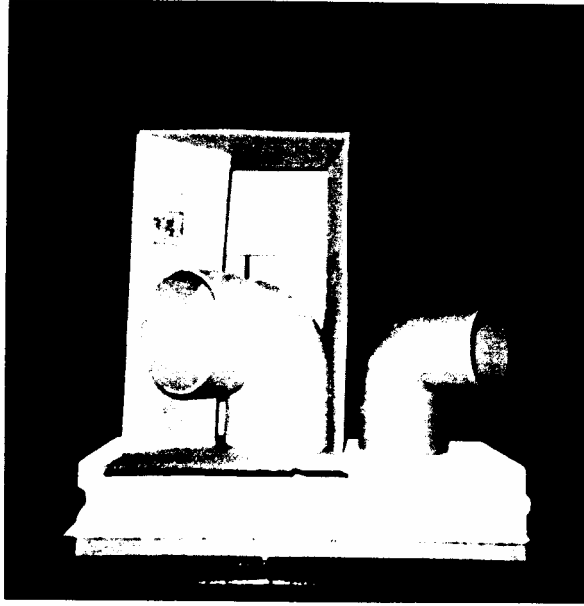

Φωτογραφία

**ΟΔΗΓΙΕΣ ΠΡΟΣ ΤΟΥΣ ΕΠΙΤΗΡΗΤΕΣ**

1. Να διανεμηθεί στους υποψηφίους από μία φωτοτυπία της τρίτης σελίδας.
2. Η τρίτη σελίδα επιστρέφεται από τους υποψηφίους κατά την αποχώρησή τους και στη συνέχεια καταστρέφεται από τους επιτηρητές.
3. Τα ζητούμενα δεν θα εκφωνηθούν και δεν θα γραφούν στον πίνακα.
4. Διάρκεια εξέτασης έξι (6) ώρες.
5. Έναρξη χρόνου εξέτασης: Αμέσως μετά τη διανομή των φωτοτυπιών στους υποψήφιους.
6. Δυνατότητα αποχώρησης: Μία (1) ώρα μετά την έναρξη του χρόνου εξέτασης.
7. Η διάρκεια εξέτασης και ο χρόνος δυνατής αποχώρησης να γραφούν στον πίνακα.
8. Οι υποψήφιοι να μη χρησιμοποιούν σπρέυ.
9. Διάλειμμα και κάπνισμα δεν επιτρέπονται.

**ΤΕΛΟΣ ΜΗΝΥΜΑΤΟΣ**

## ΚΕΝΤΡΙΚΗ ΕΠΙΤΡΟΠΗ ΕΙΔΙΚΩΝ ΜΑΘΗΜΑΤΩΝ

ΠΑΡΑΣΚΕΥΗ 21 ΙΟΥΝΙΟΥ 2002

### ΚΟΙΝΗ ΕΞΕΤΑΣΗ ΟΛΩΝ ΤΩΝ ΥΠΟΨΗΦΙΩΝ ΣΤΟ ΕΛΕΥΘΕΡΟ ΣΧΕΔΙΟ

**ΘΕΜΑ:** Σύνθεση αποτελούμενη από ένα ξύλινο καφάσι φρούτων και ένα μεταλλικό σωλήνα με προσαρμοσμένη γωνία στο ένα άκρο (μπουρί σόμπας με τη γωνία του).

#### ΓΕΝΙΚΕΣ ΟΔΗΓΙΕΣ:

- Ξύλινο καφάσι φρούτων
  - Μεταλλικός σωλήνας με γωνία μεταλλική προσαρμοσμένη στο ένα άκρο του.
- Το προς σχεδίαση θέμα να τοποθετηθεί πάνω σε τραπέζι (έδρα διδασκαλίας) παράλληλο προς τον τοίχο και σε απόσταση 50 περίπου εκατοστών από αυτόν.
- Η σύνθεση των αντικειμένων πραγματοποιείται με τον ακόλουθο τρόπο: Το ξύλινο καφάσι φρούτων τοποθετείται με τη μικρή πλευρά του ως βάση (όρθιο σχήμα) μετωπικά προς τους εξεταζόμενους με το άνοιγμά του προς αυτούς, στο μέσον του τραπεζιού (έδρα διδασκαλίας), έτσι ώστε να αφήνει ίση απόσταση δεξιά και αριστερά και σε απόσταση είκοσι εκατοστών από την εμπρόσθια ακμή του τραπεζιού και παράλληλα προς αυτήν. Ο μεταλλικός σωλήνας με την προσαρμοσμένη γωνία στο άκρο του (είναι ένα ενιαίο αντικείμενο) τοποθετείται στο εμπρόσθιο μέρος του καφασιού, έτσι ώστε να ακουμπά το πάνω μέρος του στην άνω αριστερή γωνία του, προεξέχοντας περίπου 12 εκατ. προς τα άνω και αντιστοίχως το κάτω μέρος με την προσαρμοσμένη γωνία να ακουμπά στο προεξέχον στοιχείο της κάτω δεξιάς γωνίας του καφασιού και με κατεύθυνση του στομίου του ελαφρώς δεξιά. (βλ. σχήμα όψεως και κατόψεως).

#### ΖΗΤΕΙΤΑΙ:

- Η αρμονική απεικόνιση του θέματος στην προς σχεδίαση επιφάνεια, η οποία ορίζεται κάτω από την επιγραφή ΕΛΕΥΘΕΡΟ ΣΧΕΔΙΟ – ΧΩΡΟΣ ΣΧΕΔΙΑΣΗΣ. Με τη φράση “αρμονική απεικόνιση” εννοούμε τη σωστή μεταφορά του μεγέθους του θέματος, καθώς και την τοποθέτησή του στην σχεδιαστική επιφάνεια.
- Η τοποθέτηση του θέματος και η ακριβής μεταφορά των αναλογιών του με την βοήθεια της σχέσης ύψους/πλάτους.
- Ζητείται επίσης η απλοποιημένη απόδοση με πέντε τόνους των φωτεινών και σκιερών επιφανειών που συνθέτουν το σύνολο του θέματος. Στο θέμα περιλαμβάνονται το φόντο (τοίχος ή πίνακας ή και τα δύο), καθώς και το τμήμα του τραπεζιού πάνω στο οποίο έχει τοποθετηθεί το θέμα.

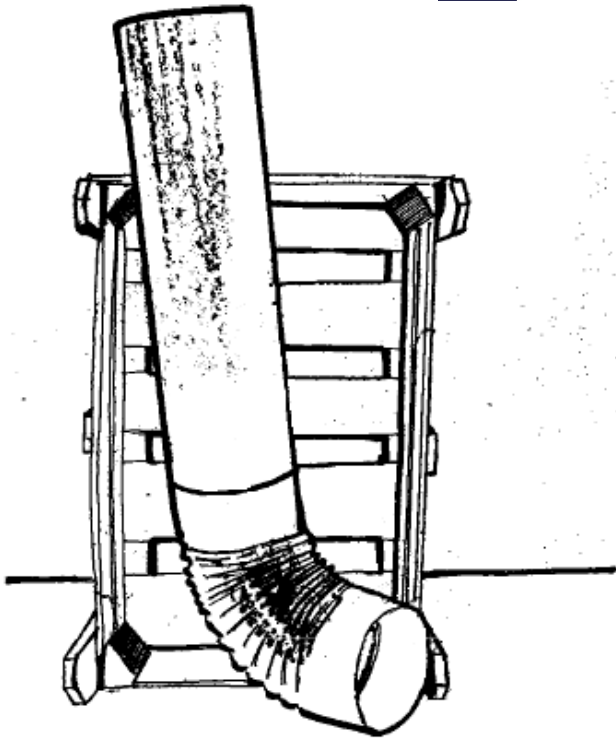

ΟΨΗ

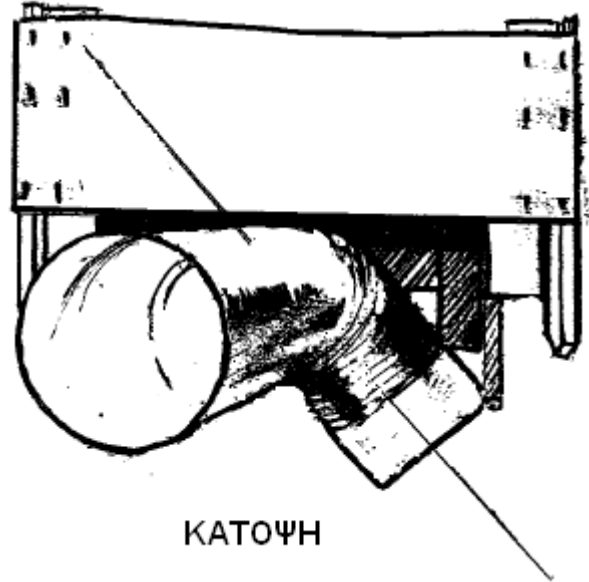

ΚΑΤΟΨΗ

**ΠΑΡΑΤΗΡΗΣΕΙΣ :**

- α) Απαραίτητη προϋπόθεση για την ορθή τοποθέτηση του θέματος είναι η παρατήρηση των σκαριφημάτων όψεως και κατόψεως.
- β) Ενδεχόμενες αλλοιώσεις στα αντικείμενα της σύνθεσης δεν είναι δυνατόν να μεταβάλουν την αρχική απεικόνιση τους.
- γ) **Προσοχή:** Σε περίπτωση που ο σωλήνας και η γωνία του δεν είναι προσαρμοσμένα, παρακαλείσθε να τα προσαρμόσετε.

**ΚΑΛΗ ΕΠΙΤΥΧΙΑ**

**ΤΕΛΟΣ ΜΗΝΥΜΑΤΟΣ**





## ΚΕΝΤΡΙΚΗ ΕΠΙΤΡΟΠΗ ΕΙΔΙΚΩΝ ΜΑΘΗΜΑΤΩΝ

**ΔΕΥΤΕΡΑ 23 ΙΟΥΝΙΟΥ 2003**

### ΚΟΙΝΗ ΕΞΕΤΑΣΗ ΟΛΩΝ ΤΩΝ ΥΠΟΨΗΦΙΩΝ ΣΤΟ ΕΛΕΥΘΕΡΟ ΣΧΕΔΙΟ

**ΘΕΜΑ:** Ξύλινη καρέκλα τύπου Βιέννης και ξύλινη κρεμάστρα ρούχων.

#### ΓΕΝΙΚΕΣ ΟΔΗΓΙΕΣ:

1. Το προς σχεδίαση θέμα αποτελείται από δύο αντικείμενα :
  - A. Ξύλινη καρέκλα τύπου Βιέννης**
  - B. Ξύλινη κρεμάστρα ρούχων**
2. Το προς σχεδίαση θέμα να τοποθετηθεί πάνω σε τραπέζι (έδρα διδασκαλίας) που θα είναι παράλληλο προς τον τοίχο και σε απόσταση 50 εκατοστών περίπου από αυτόν. Το προς σχεδίαση θέμα απεικονίζεται στις φωτοτυπίες (α. όψη, β. κάτοψη και γ. φωτογραφία) που δείχνουν τον τρόπο σύνθεσης των δύο ανωτέρω αντικειμένων.
3. Η σύνθεση των αντικειμένων να πραγματοποιηθεί κατά τον ακόλουθο τρόπο:
  - A.** Η καρέκλα τοποθετείται με την πλάτη προς τους υποψηφίους και στο μέσον του τραπεζιού, κοιτώντας λοξά προς τον τοίχο αριστερά, ούτως ώστε το εμπρός δεξιά και το πίσω αριστερά πόδι της να βρίσκονται πάνω στον κάθετο άξονα του κέντρου του τραπεζιού (έδρα διδασκαλίας), και σε απόσταση 15 εκατοστών από την εμπρόσθια ακμή του τραπεζιού. (Βλέπετε φωτοτυπημένα σχέδια όψης, κάτοψης και φωτογραφία).
  - B.** Την ξύλινη κρεμάστρα, αφού στρίψουμε ελαφρώς το γάντζο της, την κρεμάμε στην πλάτη (στο πίσω μέρος της καρέκλας) με την κοίλη πλευρά της προς τους εξεταζόμενους, ακριβώς πάνω από το πίσω αριστερό πόδι της (βλέπετε το φωτοτυπημένο σχέδιο της όψης και τη φωτογραφία).

#### ΖΗΤΕΙΤΑΙ:

1. Η αρμονική απεικόνιση του θέματος στην προς σχεδίαση επιφάνεια, η οποία ορίζεται κάτω από την επιγραφή ΕΛΕΥΘΕΡΟ ΣΧΕΔΙΟ – ΧΩΡΟΣ ΣΧΕΔΙΑΣΗΣ. Με τη φράση "αρμονική απεικόνιση" εννοούμε τη σωστή μεταφορά του μεγέθους του θέματος, καθώς και την τοποθέτησή του στη σχεδιαστική επιφάνεια.
2. Η τοποθέτηση του θέματος και η ακριβής μεταφορά των αναλογιών του με τη βοήθεια της σχέσης ύψους/πλάτους.
3. Ζητείται επίσης η απλοποιημένη απόδοση με πέντε τόνους των φωτεινών και σκιερών επιφανειών που συνθέτουν το σύνολο του θέματος.

Στο θέμα περιλαμβάνονται το φόντο (τοίχος ή πίνακας ή και τα δύο), καθώς και το τμήμα του τραπεζιού, πάνω στο οποίο έχει τοποθετηθεί το θέμα.

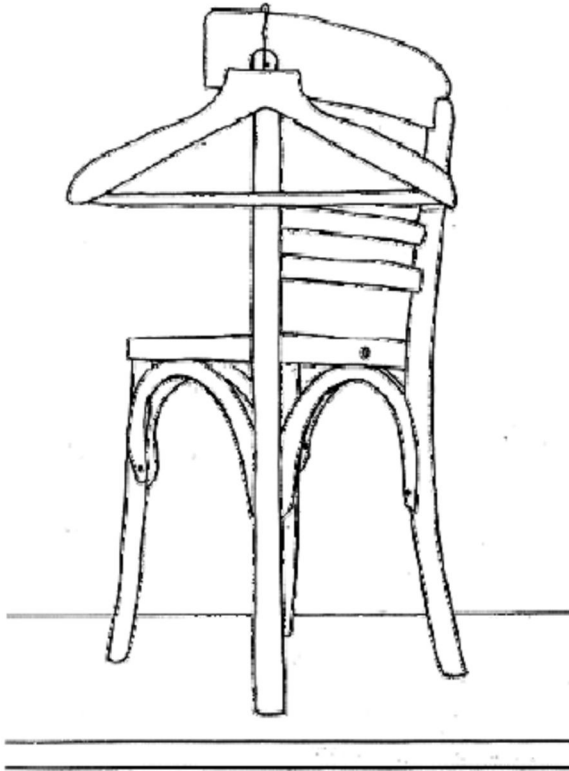

α. Οψη

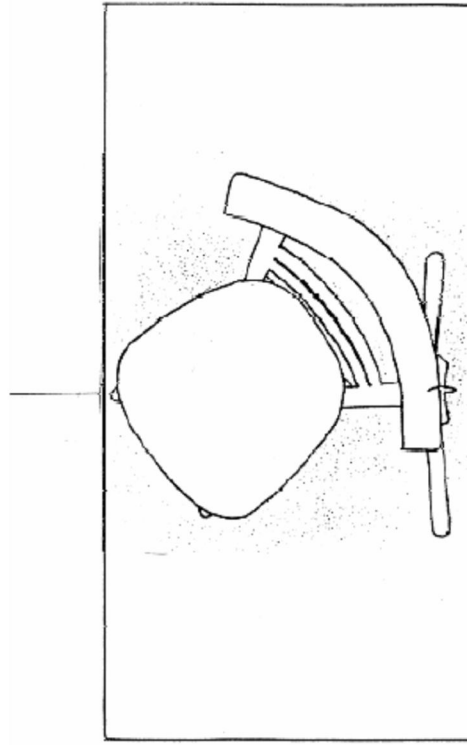

β. ΚΑΤΟΥΦΗ



**ΠΑΡΑΤΗΡΗΣΕΙΣ :**

- α) Απαραίτητη προϋπόθεση για την ορθή τοποθέτηση του θέματος είναι η παρατήρηση των σκαριφημάτων όψης και κάτοψης, καθώς και της φωτογραφίας.  
β) Ενδεχόμενες αλλοιώσεις στα αντικείμενα του θέματος δεν μεταβάλλουν τη μορφή τους.

**ΟΔΗΓΙΕΣ ΠΡΟΣ ΤΟΥΣ ΕΠΙΤΗΡΗΤΕΣ**

1. Να διανεμηθεί στους υποψηφίους από μία φωτοτυπία της δεύτερης σελίδας.
2. Η δεύτερη σελίδα επιστρέφεται από τους υποψηφίους κατά την αποχώρησή τους και στη συνέχεια καταστρέφεται από τους επιτηρητές.
3. Τα ζητούμενα **δεν** θα εκφωνηθούν και **δεν** θα γραφούν στον πίνακα.
4. Διάρκεια εξέτασης έξι (6) ώρες.
5. Έναρξη χρόνου εξέτασης: Αμέσως μετά τη διανομή των φωτοτυπιών στους υποψηφίους.
6. Δυνατότητα αποχώρησης: Μία (1) ώρα μετά την έναρξη του χρόνου εξέτασης.
7. Η διάρκεια εξέτασης και ο χρόνος δυνατής αποχώρησης να γραφούν στον πίνακα.
8. Οι υποψήφιοι να μην χρησιμοποιήσουν σπρέι.
9. Διάλειμμα και κάπνισμα δεν επιτρέπονται.

**ΤΕΛΟΣ ΜΗΝΥΜΑΤΟΣ**

**ΚΑΛΗ ΕΠΙΤΥΧΙΑ**

**ΚΕΝΤΡΙΚΗ ΕΠΙΤΡΟΠΗ ΕΙΔΙΚΩΝ ΜΑΘΗΜΑΤΩΝ**  
**ΣΑΒΒΑΤΟ 19 ΙΟΥΝΙΟΥ 2004**  
**ΚΟΙΝΗ ΕΞΕΤΑΣΗ ΟΛΩΝ ΤΩΝ ΥΠΟΨΗΦΙΩΝ**  
**ΣΤΟ ΕΛΕΥΘΕΡΟ ΣΧΕΔΙΟ**  
**ΣΥΝΟΛΟ ΣΕΛΙΔΩΝ 4**

**ΘΕΜΑ:** Πτυσσόμενη πολυθρόνα.

**ΓΕΝΙΚΕΣ ΟΔΗΓΙΕΣ:**

Στην αρχή να τοποθετηθεί το πάνινο τεμάχιο στη ράχη της πτυσσόμενης πολυθρόνας. Στη συνέχεια :

1. Να τοποθετηθεί το έδρανο της αίθουσας παράλληλα προς τον πίνακα και σε απόσταση μισού περίπου μέτρου μπροστά από αυτόν.
2. Να τοποθετηθεί η πτυσσόμενη πολυθρόνα πάνω στο έδρανο με την πλάτη της προς τον πίνακα και στο μέσο του τραπεζιού, ώστε το εμπρός δεξιά και πίσω αριστερά πόδι της να βρίσκονται πάνω στο νοητό άξονα που διέρχεται κάθετα το κέντρο του τραπεζιού και σε απόσταση 5 εκατοστών από την πρόσθια ακμή του.

Το προς σχεδίαση θέμα απεικονίζεται σε 2 σχέδια α) ένα σχέδιο όψεως και β) ένα σχέδιο κατόψεως.

3. Το θέμα να είναι ορατό στο σύνολό του από όλους τους υποψηφίους και να βρίσκεται σε σημείο που να μη πέφτει πάνω του ο ήλιος. Επίσης τα ηλεκτρικά φώτα της αίθουσας να παραμείνουν σβηστά προκειμένου να επιτευχθεί ο καλύτερος δυνατός φυσικός φωτισμός που είναι αναγκαία συνθήκη για την σωστή ερμηνεία των τόνων.

**ΖΗΤΕΙΤΑΙ:**

1. Η αρμονική απεικόνιση του θέματος στον καθορισμένο χώρο σχεδίασης. Με τις λέξεις "αρμονική απεικόνιση" εννοούμε το μέγεθος και τη θέση του αντικειμένου μέσα στη σχεδιαστική επιφάνεια.
2. Η ακριβής μεταφορά των αναλογιών των σχημάτων που απαρτίζουν το θέμα.
3. Η με 5 τόνους απόδοση των φωτεινών και σκιερών επιφανειών που συνθέτουν το σύνολο του θέματος (συμπεριλαμβανομένου βεβαίως του χώρου και τμήματος του εδράνου πάνω στο οποίο έχει τοποθετηθεί το αντικείμενο).

ΑΡΧΗ 3ης ΣΕΛΙΔΑΣ

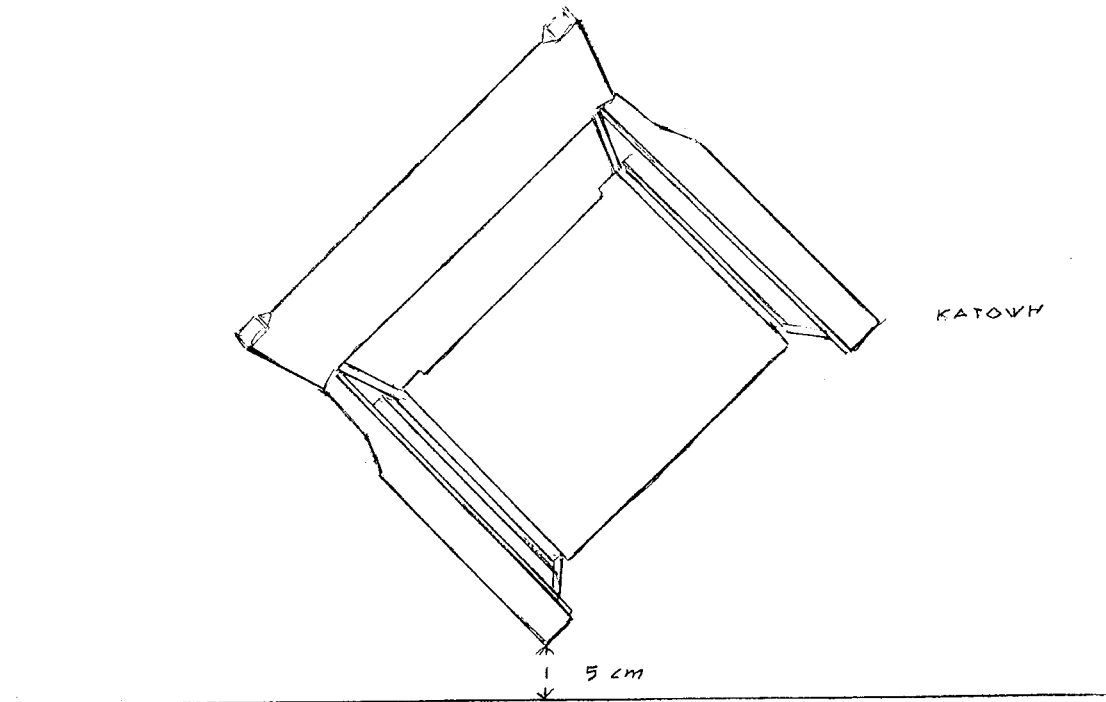
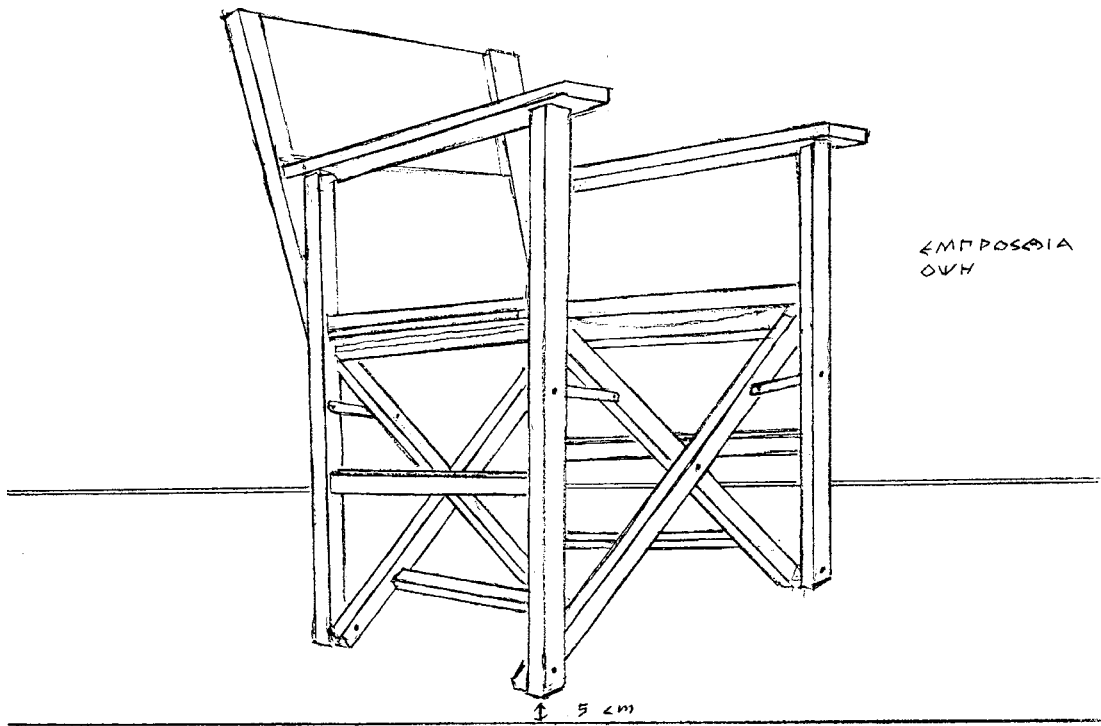

ΤΕΛΟΣ 3ης ΣΕΛΙΔΑΣ

**ΠΑΡΑΤΗΡΗΣΕΙΣ :**

Απαραίτητη προϋπόθεση για την ορθή τοποθέτηση του θέματος είναι η παρατήρηση των σκαριφημάτων όψης και κάτοψης.

**ΟΔΗΓΙΕΣ ΠΡΟΣ ΤΟΥΣ ΕΠΙΤΗΡΗΤΕΣ**

1. Να διανεμηθεί στους υποψηφίους από μία φωτοτυπία της δεύτερης σελίδας.
2. Η δεύτερη σελίδα επιστρέφεται από τους υποψηφίους κατά την αποχώρησή τους και στη συνέχεια καταστρέφεται από τους επιτηρητές.
3. Τα ζητούμενα **δεν** θα εκφωνηθούν και **δεν** θα γραφούν στον πίνακα.
4. Διάρκεια εξέτασης έξι (6) ώρες.
5. Έναρξη χρόνου εξέτασης: Αμέσως μετά τη διανομή των φωτοτυπιών στους υποψηφίους.
6. Δυνατότητα αποχώρησης: Μία (1) ώρα μετά την έναρξη του χρόνου εξέτασης.
7. Η διάρκεια εξέτασης και ο χρόνος δυνατής αποχώρησης να γραφούν στον πίνακα.
8. Οι υποψήφιοι να μη χρησιμοποιήσουν σπρέυ.
9. Διάλειμμα και κάπνισμα δεν επιτρέπονται.

**ΚΕΕΜ**

**ΚΑΛΗ ΕΠΙΤΥΧΙΑ**

**ΤΕΛΟΣ ΜΗΝΥΜΑΤΟΣ**

**ΚΕΝΤΡΙΚΗ ΕΠΙΤΡΟΠΗ ΕΙΔΙΚΩΝ ΜΑΘΗΜΑΤΩΝ**  
**ΤΕΤΑΡΤΗ 22 ΙΟΥΝΙΟΥ 2005**  
**ΚΟΙΝΗ ΕΞΕΤΑΣΗ ΟΛΩΝ ΤΩΝ ΥΠΟΨΗΦΙΩΝ**  
**ΣΤΟ ΕΛΕΥΘΕΡΟ ΣΧΕΔΙΟ**

**ΘΕΜΑ:** Καβαλέτο ελαιοχρωματιστή και άσπρη πετσέτα.

**ΓΕΝΙΚΕΣ ΟΔΗΓΙΕΣ:**

Το προς σχεδίαση θέμα αποτελείται από τα εξής τρία αντικείμενα:

- α. Ένα καβαλέτο ελαιοχρωματιστή
- β. Μία άσπρη πετσέτα
- γ. Μία παραμάννα.

Τοποθετείται το καβαλέτο σε όλο του το άνοιγμα επάνω στην έδρα προς τους σπουδαστές και με κλίση σαράντα μοιρών ως προς την πλευρά πρόσοψης της έδρας. Το μπροστινό πόδι του αριστερού σκέλους του καβαλέτου εφάπτεται της πρόσοψης της έδρας. Η άσπρη πετσέτα ανοίγεται και τοποθετείται στο επάνω μέρος του καβαλέτου, του οποίου το πλάτος συμπίπτει με αυτό της πετσέτας. Η σχισμή στο επάνω μέρος του καβαλέτου συμπίπτει με τη νοητή γραμμή που χωρίζει την πετσέτα κατά μήκος σε δύο ίσα μέρη και της οποίας τα άκρα πέφτουν δεξιά και αριστερά στα σκέλη του καβαλέτου, καλύπτοντας το επάνω σκαλί και αφήνοντας ελεύθερο το κάτω. Επάνω σ' αυτή τη νοητή γραμμή μετράμε δώδεκα πόντους δεξιά και άλλους τόσους αριστερά και ενώνουμε τα δύο αυτά σημεία της πετσέτας με την παραμάννα, ώστε να δημιουργήσουμε πτυχές. Στη συνέχεια μεταφέρουμε την πετσέτα στο μπροστινό μισό του επάνω μέρους του καβαλέτου. Το προς σχεδίαση θέμα απεικονίζεται στο σχέδιο όψης. Το θέμα πρέπει να είναι ορατό στο σύνολό του από όλους τους υποψηφίους και να βρίσκεται σε σημείο που να μην πέφτει επάνω του ο ήλιος. Επίσης τα ηλεκτρικά φώτα της αίθουσας να παραμείνουν σβηστά προκειμένου να επιτευχθεί ο καλύτερος δυνατός φυσικός



φωτισμός που είναι απαραίτητος για τη σωστή ερμηνεία των τόνων.

**ΖΗΤΕΙΤΑΙ:**

1. Η αρμονική απεικόνιση του θέματος στον καθορισμένο χώρο σχεδίασης. Με τις λέξεις «αρμονική απεικόνιση» εννοούμε το μέγεθος και τη θέση του αντικειμένου μέσα στη σχεδιαστική επιφάνεια.
2. Η ακριβής μεταφορά των αναλογιών των σχημάτων που απαρτίζουν το θέμα.
3. Η με 5 τόνους απόδοση των φωτεινών και σκιερών επιφανειών που συνθέτουν το σύνολο του θέματος (συμπεριλαμβανομένων βεβαίως του χώρου και τμήματος της έδρας επάνω στην οποία έχει τοποθετηθεί το αντικείμενο).

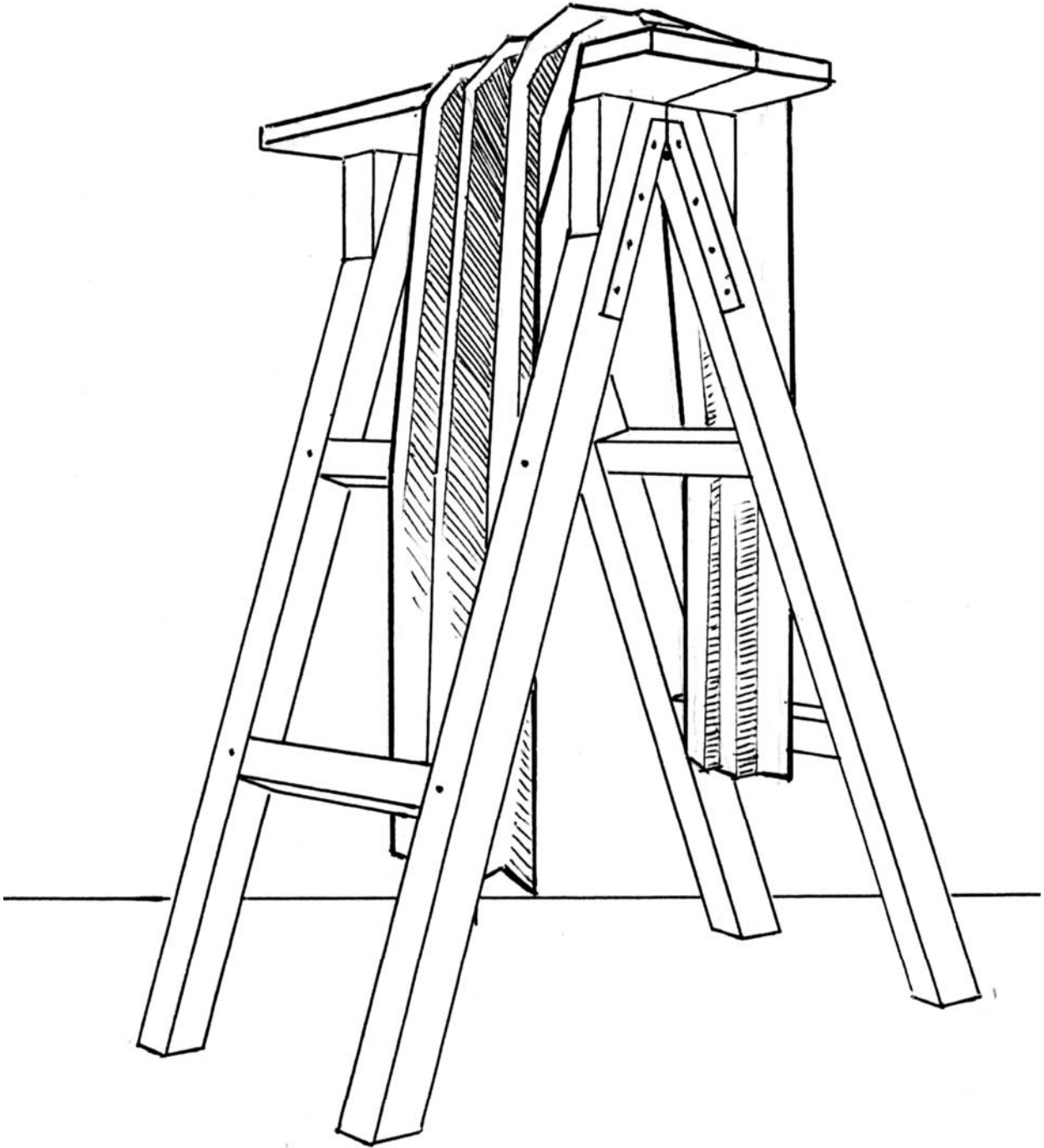

**ΠΑΡΑΤΗΡΗΣΗ :**

Απαραίτητη προϋπόθεση για την ορθή τοποθέτηση του θέματος είναι η παρατήρηση του σκαριφήματος όψης.

**ΟΔΗΓΙΕΣ ΠΡΟΣ ΤΟΥΣ ΕΠΙΤΗΡΗΤΕΣ**

1. Να διανεμηθεί στους υποψηφίους από μία φωτοτυπία της δεύτερης σελίδας.
2. Η δεύτερη σελίδα επιστρέφεται από τους υποψηφίους κατά την αποχώρησή τους και στη συνέχεια καταστρέφεται από τους επιτηρητές.
3. Τα ζητούμενα **δεν** θα εκφωνηθούν και **δεν** θα γραφούν στον πίνακα.
4. Διάρκεια εξέτασης έξι (6) ώρες.
5. Έναρξη χρόνου εξέτασης: Αμέσως μετά τη διανομή των φωτοτυπιών στους υποψήφιους.
6. Δυνατότητα αποχώρησης: Μία (1) ώρα μετά την έναρξη του χρόνου εξέτασης.
7. Η διάρκεια εξέτασης και ο χρόνος δυνατής αποχώρησης να γραφούν στον πίνακα.
8. Οι υποψήφιοι να μη χρησιμοποιούν σπρέυ.
9. Διάλειμμα και κάπνισμα δεν επιτρέπονται.

**ΤΕΛΟΣ ΜΗΝΥΜΑΤΟΣ**

ΚΕΝΤΡΙΚΗ ΕΠΙΤΡΟΠΗ ΕΙΔΙΚΩΝ ΜΑΘΗΜΑΤΩΝ  
ΔΕΥΤΕΡΑ 26 ΙΟΥΝΙΟΥ 2006  
ΚΟΙΝΗ ΕΞΕΤΑΣΗ ΟΛΩΝ ΤΩΝ ΥΠΟΨΗΦΙΩΝ  
ΣΤΟ ΕΛΕΥΘΕΡΟ ΣΧΕΔΙΟ

**ΘΕΜΑ:** Σκαμνί μπροστά σε κιβώτιο συσκευασίας.

**ΓΕΝΙΚΕΣ ΟΔΗΓΙΕΣ:**

Το προς σχεδίαση θέμα αποτελείται από τα εξής τρία αντικείμενα:

- α. Ένα χαρτοκιβώτιο συσκευασίας
- β. Ένα λευκό χαρτί (στρατσόχαρτο) 100X300 εκ.
- γ. Ένα ξύλινο σκαμνί

Στερεώνεται με σελοτέιπ ή χαρτοταινία πάνω στον πίνακα ή στον τοίχο το 100X300 εκ. χαρτί (στρατσόχαρτο), χωρίς να τεντωθεί πολύ ώστε οι τσακίσεις που έχουν δημιουργηθεί από το δίπλωμα του και είναι 50X35 εκ. να εμφανίζουν ένα ενιαίο ελαφρύ κάναβο από φως και σκιά.

Μπροστά και στο κέντρο του χαρτιού και πάνω στην βάση (έδρα-τραπέζι) τοποθετείται ανοιγμένο το χαρτοκιβώτιο έτσι ώστε η κλειστή πλευρά του να εφάπτεται του χαρτιού (φόντου). Στην κάτω πλευρά του χαρτοκιβωτίου και εσωτερικά υπάρχουν δύο σημάδια, στα οποία πατούν οι δύο άκρες του ενός ποδιού του σκαμνιού, ορίζοντας και τη θέση του διαγωνίως σε σχέση με το κουτί, πιέζει δε συγχρόνως το μεγάλο επάνω καπάκι του χαρτοκιβωτίου σε κατακόρυφη φορά.

Τα δύο μικρά καπάκια του χαρτοκιβωτίου ανοίγουν δεξιά και αριστερά σε απόσταση 8 εκ. από το άνοιγμά του.

Το μέγιστο εξωτερικό άνοιγμα του κουτιού είναι 76 εκ. Προτείνουμε για την καλλίτερη αξιολόγηση των τόνων, το φυσικό φωτισμό της αίθουσας.

**ΖΗΤΕΙΤΑΙ:**

1. Η αρμονική απεικόνιση του θέματος στον καθορισμένο χώρο σχεδίασης. Με τις λέξεις «αρμονική απεικόνιση» εννοούμε το μέγεθος και τη θέση του αντικειμένου μέσα στη σχεδιαστική επιφάνεια.
2. Η ακριβής μεταφορά των αναλογιών των σχημάτων που απαρτίζουν το θέμα.
3. Η με 5 τόνους απόδοση των φωτεινών και σκιερών επιφανειών που συνθέτουν το σύνολο του θέματος (συμπεριλαμβανομένων βεβαίως του χώρου και τμήματος της έδρας, επάνω στην οποία έχει τοποθετηθεί το αντικείμενο).

ΑΡΧΗ 3ης ΣΕΛΙΔΑΣ

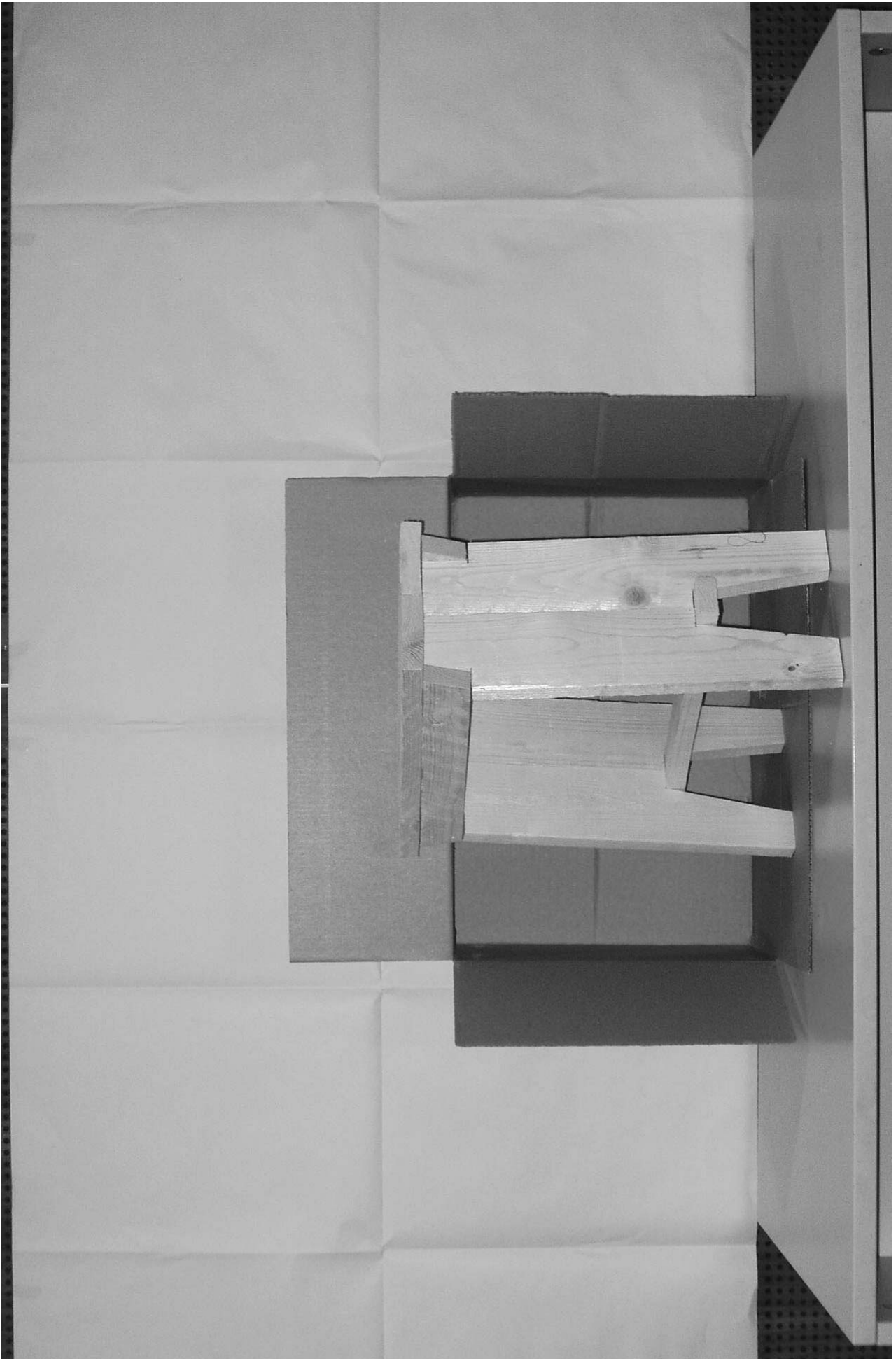

ΤΕΛΟΣ 3ης ΣΕΛΙΔΑΣ

**ΠΑΡΑΤΗΡΗΣΗ :**

Απαραίτητη προϋπόθεση για την ορθή τοποθέτηση του θέματος είναι η παρατήρηση του σκαριφήματος όψης.

**ΟΔΗΓΙΕΣ ΠΡΟΣ ΤΟΥΣ ΕΠΙΤΗΡΗΤΕΣ**

1. Να διανεμηθεί στους υποψηφίους από μία φωτοτυπία της δεύτερης σελίδας.
2. Η δεύτερη σελίδα επιστρέφεται από τους υποψηφίους κατά την αποχώρησή τους και στη συνέχεια καταστρέφεται από τους επιτηρητές.
3. Τα ζητούμενα **δεν** θα εκφωνηθούν και **δεν** θα γραφούν στον πίνακα.
4. Διάρκεια εξέτασης έξι (6) ώρες.
5. Έναρξη χρόνου εξέτασης: Αμέσως μετά τη διανομή των φωτοτυπιών στους υποψήφιους.
6. Δυνατότητα αποχώρησης: Μία (1) ώρα μετά την έναρξη του χρόνου εξέτασης.
7. Η διάρκεια εξέτασης και ο χρόνος δυνατής αποχώρησης να γραφούν στον πίνακα.
8. Οι υποψήφιοι να μη χρησιμοποιούν σπρέυ.
9. Διάλειμμα και κάπνισμα δεν επιτρέπονται.

**ΚΑΛΗ ΕΠΙΤΥΧΙΑ**

**ΤΕΛΟΣ ΜΗΝΥΜΑΤΟΣ**

**ΚΕΝΤΡΙΚΗ ΕΠΙΤΡΟΠΗ ΕΙΔΙΚΩΝ ΜΑΘΗΜΑΤΩΝ  
ΠΑΡΑΣΚΕΥΗ 22 ΙΟΥΝΙΟΥ 2007  
ΚΟΙΝΗ ΕΞΕΤΑΣΗ ΟΛΩΝ ΤΩΝ ΥΠΟΨΗΦΙΩΝ  
ΣΤΟ ΕΛΕΥΘΕΡΟ ΣΧΕΔΙΟ**

**ΘΕΜΑ:** Ξύλινη γκρίζα αρχειοθήκη μπροστά σε ξύλινη παλέτα μεταφοράς φορτίου.

**ΓΕΝΙΚΕΣ ΟΔΗΓΙΕΣ:**

Το προς σχεδίαση θέμα αποτελείται από τα εξής πέντε αντικείμενα:

1. Ένα λευκό χαρτί (στρατσόχαρτο) 100X300 εκ.
2. Ξύλινη παλέτα μεταφοράς φορτίου 80X65 εκ.
3. Ξύλινη γκρίζα αρχειοθήκη
4. Κόκκινη πινακίδα 20X35 εκ.
5. Χάρτινο πατρόν για τη σωστή τοποθέτηση της αρχειοθήκης μπροστά από την παλέτα.

Τοποθετείται η έδρα-τραπέζι παράλληλα προς τον τοίχο-πίνακα, ώστε να ακουμπά σ' αυτόν.

Στερεώνεται με σελοτέιπ ή χαρτοταινία πάνω στον τοίχο-πίνακα το χαρτί (στρατσόχαρτο) 100X300 εκ., χωρίς να τεντωθεί πολύ, ώστε οι τσακίσεις που έχουν δημιουργηθεί από το δίπλωμά του, να εμφανίζουν ένα ενιαίο ελαφρύ κάναβο από φως και σκιά.

Τοποθετείται η παλέτα όρθια στην έδρα-τραπέζι με τη δεξιά πλευρά της 80 εκ. να εφάπτεται στο χάρτινο φόντο και η αριστερή να απέχει από αυτό 30 εκ. Το χάρτινο πατρόν να εφάπτεται στην μπροστινή πλευρά της παλέτας 65 εκ. αφήνοντας ελεύθερες τις άκρες του σύμφωνα με το τσάκισμα.

Τοποθετείται επάνω στο πατρόν η γκρίζα αρχειοθήκη με τη χαμηλή πλευρά της προς τα έξω και ακριβώς πάνω στο σχέδιο που υπάρχει στο πατρόν. Στο εσωτερικό της αρχειοθήκης τοποθετείται η κόκκινη πινακίδα, ώστε η μικρή της διάσταση να ακουμπά κατά μήκος της αριστερής βάσης της αρχειοθήκης και η μεγάλη πλευρά της να εφάπτεται στο εσωτερικό της χαμηλής πλευράς της αρχειοθήκης, γέρνοντας προς το άνω μέρος ώστε να ακουμπά στη δεξιά πλευρά της αρχειοθήκης.



**ΖΗΤΕΙΤΑΙ :**

- 1.** Η αρμονική απεικόνιση του θέματος στον καθορισμένο χώρο σχεδίασης. Με τις λέξεις «αρμονική απεικόνιση» εννοούμε το μέγεθος και τη θέση του αντικειμένου μέσα στη σχεδιαστική επιφάνεια.
- 2.** Η ακριβής μεταφορά των αναλογιών των σχημάτων που απαρτίζουν το θέμα.
- 3.** Η με πέντε (5) τόνους απόδοση των φωτεινών και σκιερών επιφανειών που συνθέτουν το σύνολο του θέματος (συμπεριλαμβανομένων βεβαίως του χώρου, στον οποίο εντάσσεται το θέμα, και τμήματος της έδρας-τραπέζι, επάνω στην οποία έχει τοποθετηθεί το αντικείμενο).

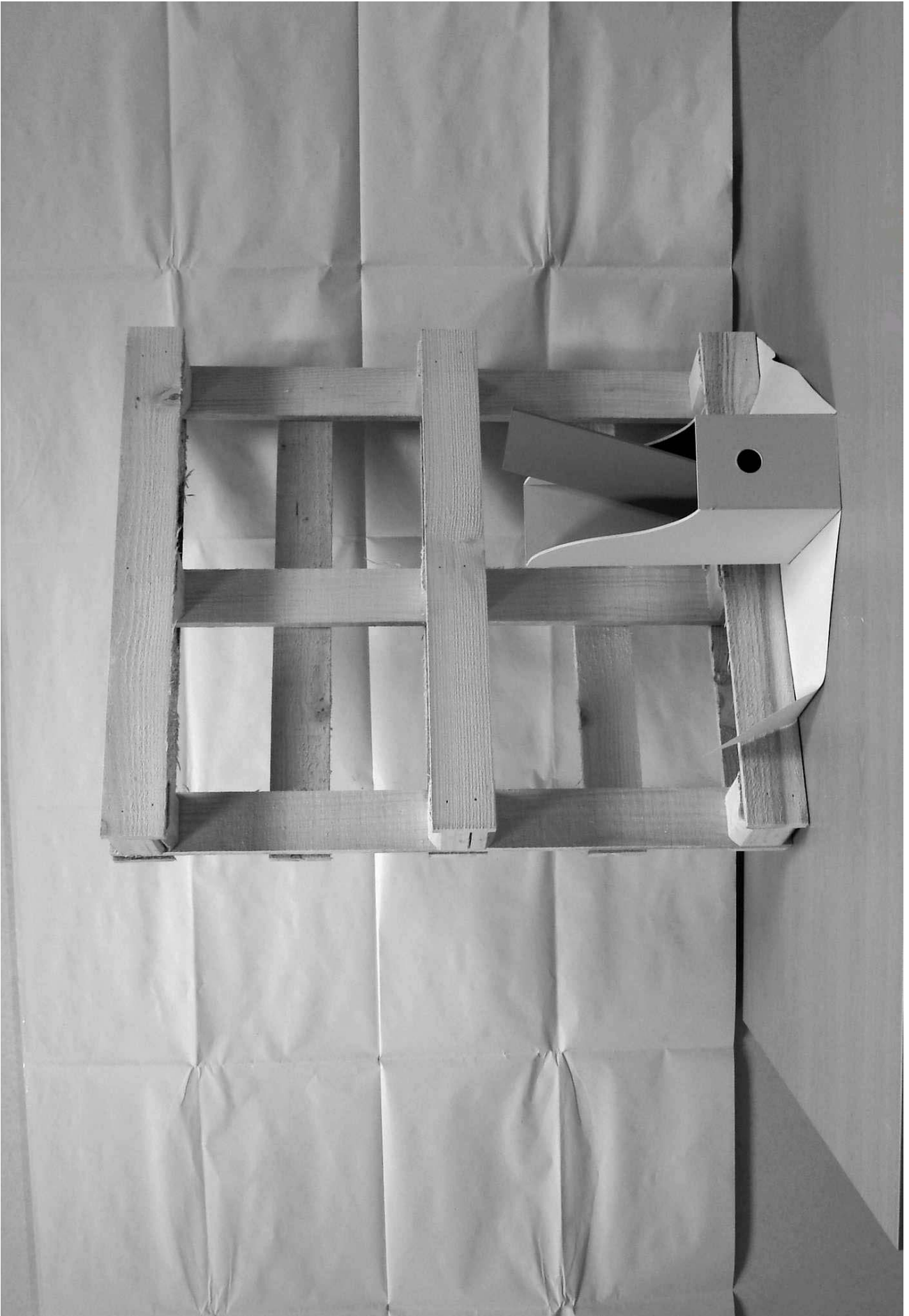

**ΠΑΡΑΤΗΡΗΣΗ:**

Απαραίτητη προϋπόθεση για την ορθή τοποθέτηση του θέματος είναι η παρατήρηση της συνημμένης φωτογραφίας.

**ΟΔΗΓΙΕΣ ΠΡΟΣ ΤΟΥΣ ΕΠΙΤΗΡΗΤΕΣ**

1. Να διανεμηθεί στους υποψηφίους φωτοτυπία της δεύτερης σελίδας.
2. Η δεύτερη σελίδα επιστρέφεται από τους υποψηφίους κατά την αποχώρησή τους και στη συνέχεια καταστρέφεται από τους επιτηρητές.
3. Τα ζητούμενα **δεν** θα εκφωνηθούν και **δεν** θα γραφούν στον πίνακα.
4. Διάρκεια εξέτασης έξι (6) ώρες.
5. Έναρξη χρόνου εξέτασης: Αμέσως μετά τη διανομή των φωτοτυπιών στους υποψηφίους.
6. Δυνατότητα αποχώρησης: Μία (1) ώρα μετά την έναρξη του χρόνου εξέτασης.
7. Η διάρκεια εξέτασης και ο χρόνος δυνατής αποχώρησης να γραφούν στον πίνακα.
8. Οι υποψήφιοι να μη χρησιμοποιούν σπρέυ.
9. Διάλειμμα και κάπνισμα δεν επιτρέπονται.

**ΚΑΛΗ ΕΠΙΤΥΧΙΑ**

**ΤΕΛΟΣ ΜΗΝΥΜΑΤΟΣ**

ΑΡΧΗ 1ΗΣ ΣΕΛΙΔΑΣ

**ΚΕΝΤΡΙΚΗ ΕΠΙΤΡΟΠΗ ΕΙΔΙΚΩΝ ΜΑΘΗΜΑΤΩΝ  
ΤΡΙΤΗ 24 ΙΟΥΝΙΟΥ 2008  
ΚΟΙΝΗ ΕΞΕΤΑΣΗ ΟΛΩΝ ΤΩΝ ΥΠΟΨΗΦΙΩΝ  
ΣΤΟ ΕΛΕΥΘΕΡΟ ΣΧΕΔΙΟ  
ΣΥΝΟΛΟ ΣΕΛΙΔΩΝ ΤΕΣΣΕΡΙΣ (4)**

**ΘΕΜΑ:** Σύνθεση αντικειμένων με τραπέζι.

**ΓΕΝΙΚΕΣ ΟΔΗΓΙΕΣ:**

Το προς σχεδίαση θέμα αποτελείται από τα εξής πέντε αντικείμενα:

1. Τραπέζι,
2. χαρτοκιβώτιο διαστάσεων 45X30X20,
3. μεταλλική σέσουλα,
4. πλαστικό εξάρτημα σωληνώσεων, ταυ Φ 100,
5. πλαστικό εξάρτημα σωληνώσεων, καμπύλη Φ 100.

Τοποθετείται η έδρα-τραπέζι παράλληλα προς τον τοίχο-πίνακα, ώστε να ακουμπά σ' αυτόν.

Το τραπέζι ανοίγεται με τη μεγαλύτερή του διάσταση να είναι παράλληλα προς τον τοίχο-πίνακα και τοποθετείται στο κέντρο της έδρας-τραπεζιού με τρόπο που τα εξωτερικά του πόδια να προβάλλονται εμπρός.

Η βάση του χαρτοκιβωτίου σχηματίζεται κλείνοντας πρώτα τα μικρά αυτιά και μετά τα μεγάλα τα οποία στερεώνονται με σελοτέιπ. Τα τέσσερα αυτιά της άλλης πλευράς διπλώνονται προς τα έσω μέχρι να ακουμπήσουν στις αντίστοιχες έδρες του χαρτοκιβωτίου. Το χαρτοκιβώτιο τοποθετείται επάνω στο τραπέζι με την πλευρά 45X20, με το ανοιχτό μέρος κατά μέτωπο και την κλειστή βάση προς τον τοίχο, ώστε να ακουμπά στο πίσω μέρος του τραπεζιού, αφήνοντας ίση απόσταση δεξιά και αριστερά.

Η μεταλλική σέσουλα τοποθετείται όρθια με τη λαβή προς τα δεξιά και με τη βάση της στη μέση του τραπεζιού στο εμπρόσθιο μέρος.

Τα πλαστικά στοιχεία των σωληνώσεων συναρμολογούνται, όπως φαίνεται στη φωτογραφία, και τοποθετούνται στην έδρα-τραπέζι, στο κέντρο ανάμεσα στα μπροστινά πόδια του τραπεζιού με το σωλήνα ταυ γυρισμένο προς τα δεξιά και την καμπύλη προς τα αριστερά. Η βάση τους εφάπτεται με τη νοητή ευθεία που ενώνει τα μπροστινά πόδια του τραπεζιού.

**ΣΗΜΕΙΩΣΗ:**

Για την ορθή τοποθέτηση του θέματος ακολουθούν φωτογραφία και κάτοψη.

ΑΡΧΗ 2ΗΣ ΣΕΛΙΔΑΣ

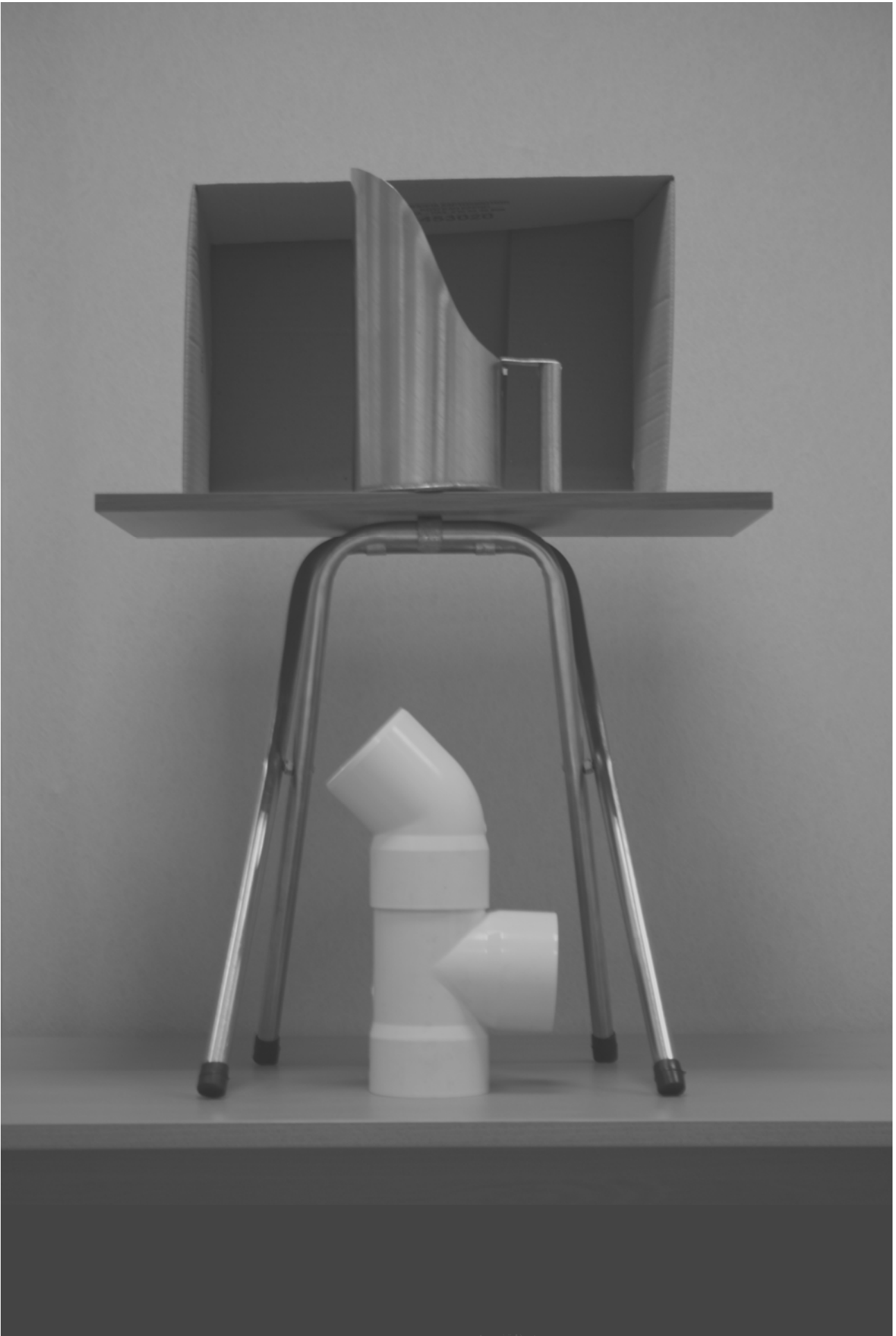

ΤΕΛΟΣ 2ΗΣ ΑΠΟ 4 ΣΕΛΙΔΕΣ

Κάτοψη

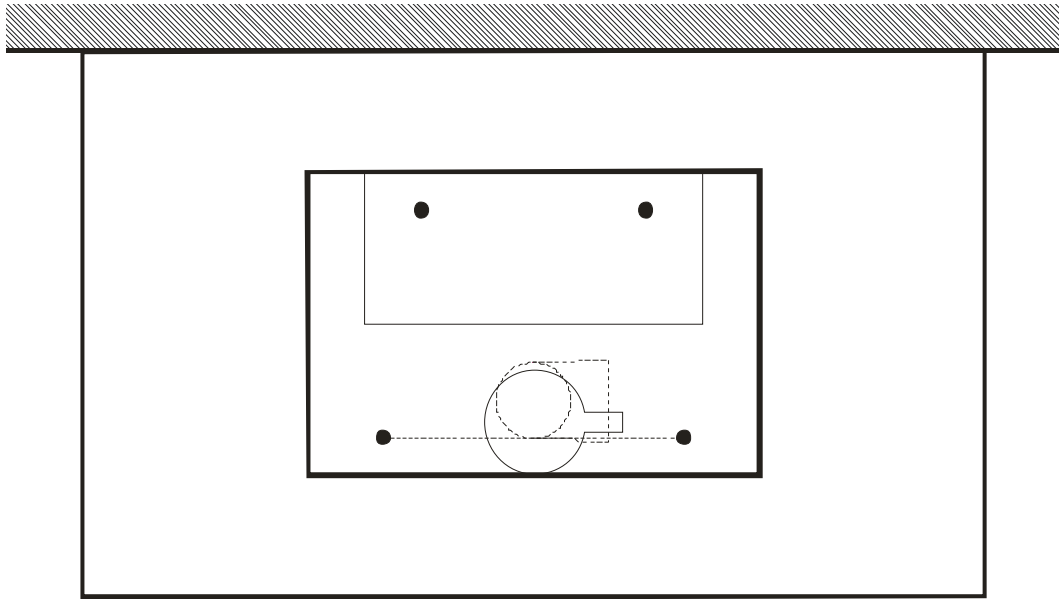

## ΑΡΧΗ 4ΗΣ ΣΕΛΙΔΑΣ

### ΖΗΤΕΙΤΑΙ:

1. Η αρμονική απεικόνιση του θέματος στον καθορισμένο χώρο σχεδίασης. Με τις λέξεις «αρμονική απεικόνιση» εννοούμε το μέγεθος και τη θέση των αντικειμένων μέσα στη σχεδιαστική επιφάνεια.
2. Η ακριβής μεταφορά των αναλογιών των σχημάτων που απαρτίζουν το θέμα.
3. Η απόδοση με πέντε (5) τόνους των φωτεινών και σκιερών επιφανειών που συνθέτουν το σύνολο του θέματος.

### ΟΔΗΓΙΕΣ

1. Στο χαρτί σχεδίασης να γραφούν η ημερομηνία και το εξεταζόμενο μάθημα.
2. Να διανεμηθεί στους υποψηφίους φωτοτυπία της σελίδας 4, η οποία επιστρέφεται κατά την αποχώρησή τους και στη συνέχεια καταστρέφεται από τους επιτηρητές.
3. Τα ζητούμενα **δεν** θα εκφωνηθούν και **δεν** θα γραφούν στον πίνακα.
4. Διάρκεια εξέτασης: έξι (6) ώρες.
5. Έναρξη χρόνου εξέτασης: Αμέσως μετά τη διανομή των φωτοτυπιών στους υποψηφίους.
6. Δυνατότητα αποχώρησης: Μία (1) ώρα μετά την έναρξη του χρόνου εξέτασης. Η διάρκεια εξέτασης και ο χρόνος δυνατής αποχώρησης να γραφούν στον πίνακα.
7. Οι υποψήφιοι να μη χρησιμοποιούν σπρέι.
8. Απαγορεύεται το κάπνισμα στις αίθουσες εξέτασης.
9. Οι υποψήφιοι μπορούν να μετακινηθούν μέσα στην αίθουσα σε άλλη θέση σχεδίασης, εφόσον τούτο είναι δυνατό, χωρίς όμως να εμποδίζουν τους άλλους συνυποψηφίους. Ελάχιστη απόσταση μεταξύ υποψηφίου και θέματος τουλάχιστον 2,5 μέτρα. **Κάθε θέση σχεδίασης, όπως και η οπτική γωνία είναι μοναδικές και τα σχεδιαστικά αποτελέσματα αξιολογούνται (από τους βαθμολογητές) ισότιμα.**
10. Καθ' όλη τη διάρκεια της εξέτασης τα φώτα της αίθουσας (όχι προβολείς) πρέπει να παραμένουν ανοιχτά.
11. Μετά την παρέλευση του πρώτου 3ωρου δίνεται στους υποψηφίους η δυνατότητα **15λεπτου διαλείμματος** χωρίς παράταση του προκαθορισμένου 6ωρου.

**ΚΑΛΗ ΕΠΙΤΥΧΙΑ**  
**ΤΕΛΟΣ ΜΗΝΥΜΑΤΟΣ**  
**ΤΕΛΟΣ 4ΗΣ ΑΠΟ 4 ΣΕΛΙΔΕΣ**

ΑΡΧΗ 1ΗΣ ΣΕΛΙΔΑΣ

**ΚΕΝΤΡΙΚΗ ΕΠΙΤΡΟΠΗ ΕΙΔΙΚΩΝ ΜΑΘΗΜΑΤΩΝ  
ΔΕΥΤΕΡΑ 29 ΙΟΥΝΙΟΥ 2009  
ΚΟΙΝΗ ΕΞΕΤΑΣΗ ΟΛΩΝ ΤΩΝ ΥΠΟΨΗΦΙΩΝ  
ΣΤΟ ΕΛΕΥΘΕΡΟ ΣΧΕΔΙΟ  
ΣΥΝΟΛΟ ΣΕΛΙΔΩΝ ΔΥΟ (2)**

**ΘΕΜΑ:** Σύνθεση με σκάλα, τούβλο, δοχείο.

**ΖΗΤΟΥΝΤΑΙ:**

1. Η αρμονική απεικόνιση του θέματος στον καθορισμένο χώρο σχεδίασης. Με τις λέξεις «αρμονική απεικόνιση» εννοούμε το μέγεθος και τη θέση των αντικειμένων μέσα στη σχεδιαστική επιφάνεια. **(35 μονάδες)**
2. Η σχεδιαστική απόδοση των αναλογιών των αντικειμένων της σύνθεσης, καθώς και των σχημάτων που προκύπτουν από τα αντικείμενα (κενά και πλήρη). **(35 μονάδες)**
3. Η απόδοση με πέντε (5) τόνους των φωτεινών και σκιερών επιφανειών που συνθέτουν το σύνολο του θέματος. **(20 μονάδες)**
4. Η ποιοτική γραφή της σύνθεσης. **(10 μονάδες)**

**ΟΔΗΓΙΕΣ**

1. Τα ζητούμενα **δεν** θα εκφωνηθούν και **δεν** θα γραφούν στον πίνακα.
2. Οι υποψήφιοι θα επιστρέψουν τις φωτοτυπίες των θεμάτων κατά την αποχώρησή τους στους επιτηρητές, οι οποίοι και θα τις καταστρέψουν.
3. Διάρκεια εξέτασης: Έξι (6) ώρες.
4. Έναρξη χρόνου εξέτασης: Αμέσως μετά τη διανομή των φωτοτυπιών στους υποψηφίους.
5. Δυνατότητα αποχώρησης: Μία (1) ώρα μετά την έναρξη του χρόνου εξέτασης. Η διάρκεια εξέτασης και ο χρόνος δυνατής αποχώρησης να γραφούν στον πίνακα.



## ΑΡΧΗ 2ΗΣ ΣΕΛΙΔΑΣ

6. Οι υποψήφιοι μπορούν να χρησιμοποιούν ως πρόχειρο σχεδίασης λευκό χαρτί περίπου Α4.
7. Οι υποψήφιοι μπορούν να μετακινηθούν μέσα στην αίθουσα σε άλλη θέση σχεδίασης, εφόσον τούτο είναι δυνατό, χωρίς όμως να εμποδίζουν τους άλλους υποψηφίους. Ελάχιστη απόσταση μεταξύ υποψηφίου και θέματος τουλάχιστον 2,5 μέτρα. **Κάθε θέση σχεδίασης, όπως και η οπτική γωνία είναι μοναδικές και τα σχεδιαστικά αποτελέσματα αξιολογούνται (από τους βαθμολογητές) ισότιμα.**
8. Καθ' όλη τη διάρκεια της εξέτασης τα φώτα της αίθουσας (όχι προβολείς) πρέπει να παραμένουν ανοιχτά.
9. Μετά την παρέλευση του πρώτου 3ωρου δίνεται στους υποψηφίους η δυνατότητα **15λεπτου διαλείμματος** χωρίς παράταση του προκαθορισμένου 6ωρου.
10. Απαγορεύεται το κάπνισμα στις αίθουσες εξέτασης.
11. Οι υποψήφιοι να μη χρησιμοποιούν σπρέι.
12. Οι επιτηρητές υπογράφουν στην κάτω δεξιά γωνία του χώρου σχεδίασης.

**ΚΑΛΗ ΕΠΙΤΥΧΙΑ**

**ΤΕΛΟΣ ΜΗΝΥΜΑΤΟΣ**

**ΚΕΝΤΡΙΚΗ ΕΠΙΤΡΟΠΗ ΕΙΔΙΚΩΝ ΜΑΘΗΜΑΤΩΝ  
ΔΕΥΤΕΡΑ 29 ΙΟΥΝΙΟΥ 2009  
ΟΔΗΓΙΕΣ ΠΡΟΣ ΤΟΥΣ ΕΠΙΤΗΡΗΤΕΣ  
ΣΤΟ ΕΛΕΥΘΕΡΟ ΣΧΕΔΙΟ  
ΣΥΝΟΛΟ ΣΕΛΙΔΩΝ ΤΡΕΙΣ (3)**

**ΘΕΜΑ:** Σύνθεση με σκάλα, τούβλο, δοχείο.

**ΓΕΝΙΚΕΣ ΟΔΗΓΙΕΣ:**

Το προς σχεδίαση θέμα αποτελείται από τα εξής τρία αντικείμενα:

1. Σκάλα μεταλλική
2. Τούβλο
3. Λευκό πλαστικό δοχείο.

Τοποθετείται η έδρα-τραπέζι παράλληλα προς τον τοίχο-πίνακα, ώστε να ακουμπά σ' αυτόν.

Η μεταλλική σκάλα ανοίγεται και τοποθετείται στο κέντρο της έδρας-τραπέζιού με το πλαϊνό της μέρος κατά μέτωπο και τα σκαλοπάτια από την αριστερή πλευρά.

Στο πάνω σκαλοπάτι τοποθετείται το τούβλο (με την πλευρά διαστάσεων 12,5 X 31,5 εκατοστά) με τρόπο, ώστε η πίσω γωνία της δεξιάς πλευράς του να συμπίπτει με τη δεξιά πίσω γωνία του σκαλοπατιού. Η αριστερή μπροστινή γωνία του τούβλου άπτεται του μπροστινού μέρους του σκαλοπατιού και απέχει από τη μπροστινή αριστερή γωνία του 10 εκατοστά. (Βλ. κάτοψη σκαλοπατιού.)

Το πλαστικό δοχείο τοποθετείται στη δεξιά μπροστινή πλευρά της σύνθεσης, με τη διάμετρό του στην προέκταση της προβολής των ποδιών της σκάλας. Το δοχείο ακουμπά στο πόδι της σκάλας με τη χειρολαβή του γυρισμένη προς τα πίσω.

**ΣΗΜΕΙΩΣΗ:**

Για την ορθή τοποθέτηση του θέματος ακολουθούν φωτογραφία και κάτοψη του πάνω σκαλοπατιού με το τούβλο.

ΑΡΧΗ 2ΗΣ ΣΕΛΙΔΑΣ



ΤΕΛΟΣ 2ΗΣ ΑΠΟ 3 ΣΕΛΙΔΕΣ

Κάτοψη Άνω Σκαλοπατιού και Τούβλου

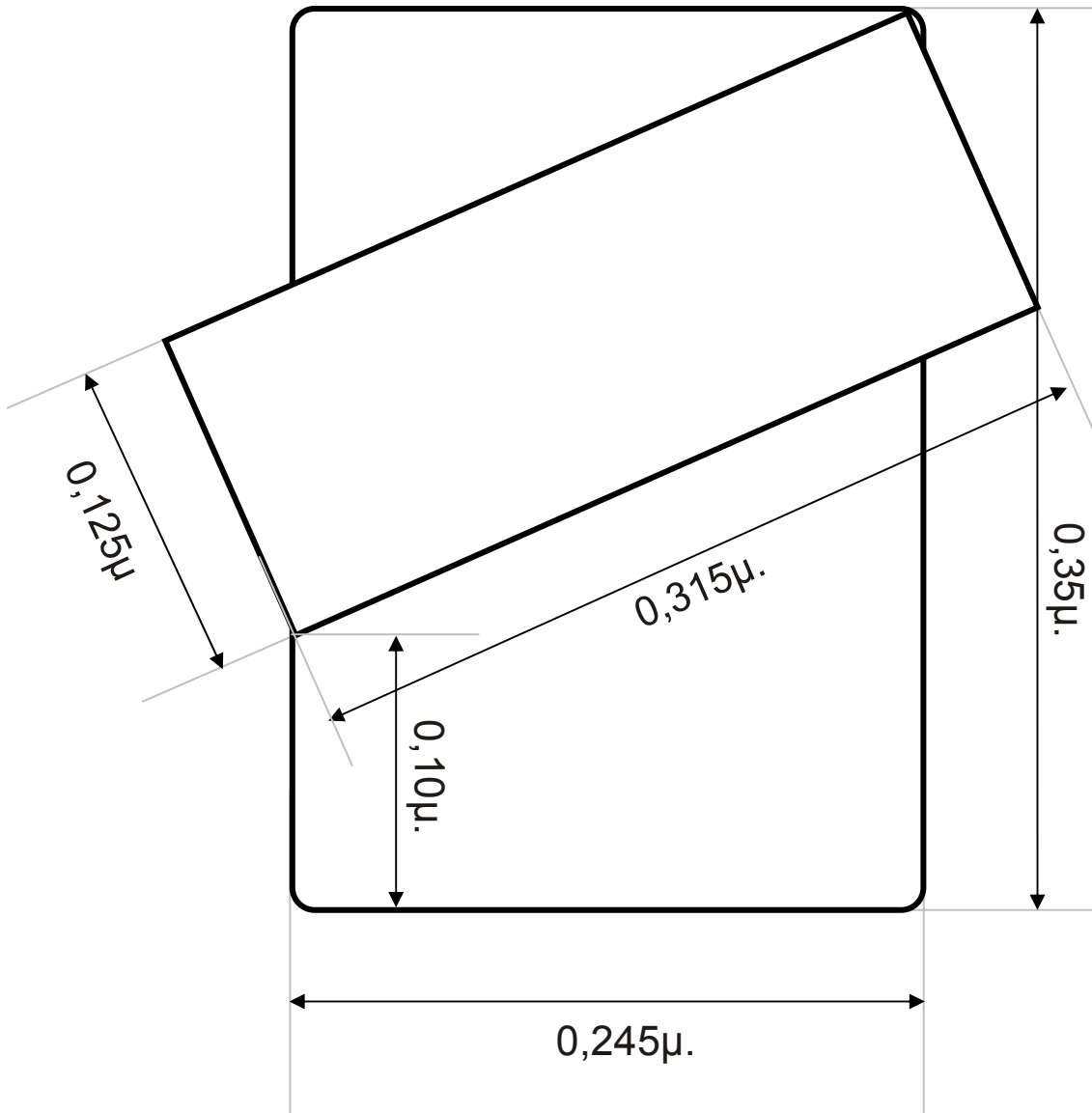

**ΤΕΛΟΣ ΜΗΝΥΜΑΤΟΣ**

ΑΡΧΗ 1ΗΣ ΣΕΛΙΔΑΣ

**ΚΕΝΤΡΙΚΗ ΕΠΙΤΡΟΠΗ ΕΙΔΙΚΩΝ ΜΑΘΗΜΑΤΩΝ  
ΠΑΡΑΣΚΕΥΗ 25 ΙΟΥΝΙΟΥ 2010  
ΚΟΙΝΗ ΕΞΕΤΑΣΗ ΟΛΩΝ ΤΩΝ ΥΠΟΨΗΦΙΩΝ  
ΣΤΟ ΕΛΕΥΘΕΡΟ ΣΧΕΔΙΟ  
ΣΥΝΟΛΟ ΣΕΛΙΔΩΝ ΤΕΣΣΕΡΙΣ (4)**

**ΘΕΜΑ:** Σύνθεση αντικειμένων με ομπρέλα.

**ΓΕΝΙΚΕΣ ΟΔΗΓΙΕΣ:**

Το προς σχεδίαση θέμα αποτελείται από τα εξής τρία αντικείμενα:

1. Χαρτοκιβώτιο
2. Χωνί
3. Ομπρέλα

Τοποθετείται η μία πλευρά της έδρας–τραπεζιού παράλληλα προς τον τοίχο–πίνακα, ώστε να ακουμπά σ' αυτόν.

Το χαρτοκιβώτιο ξεδιπλώνεται, κλείνεται από το ένα μέρος του και στερεώνεται με κολλητική ταινία. Από το άλλο μέρος διπλώνονται προς τα μέσα τα φύλλα–αυτιά. Το χαρτοκιβώτιο τοποθετείται μετωπικά με την επιφάνεια (36 X 40 εκ.) επάνω και στα δεξιά της έδρας–τραπεζιού. Το ανοικτό μέρος βρίσκεται προς το μέρος των υποψηφίων.

Το χωνί τοποθετείται μέσα στο χαρτοκιβώτιο στην εσωτερική δεξιά πλευρά του με τον κρίκο ανάρτησης να ακουμπά στην κάτω εμπρός ακμή του χαρτοκιβωτίου, όπως φαίνεται στη φωτογραφία.

Η ομπρέλα ανοίγεται και τοποθετείται στην αριστερή πλευρά της σύνθεσης με τρόπο ώστε ο άξονάς της να ακουμπά στην εμπρός εξωτερική αριστερή και κάτω κορυφή του χαρτοκιβωτίου. Οι δύο αντένες–ακτίνες της ομπρέλας, που ακουμπούν στην έδρα–τραπέζι, απέχουν από την πίσω και κάτω αριστερή κορυφή του χαρτοκιβωτίου η μία (μπροστινή) 50 εκ. περίπου και η άλλη (πίσω) 27 εκ. περίπου, όπως φαίνεται στη δεύτερη φωτογραφία.

**ΣΗΜΕΙΩΣΗ:**

Για την ορθή τοποθέτηση του θέματος ακολουθούν φωτογραφίες.

ΑΡΧΗ 2ΗΣ ΣΕΛΙΔΑΣ

Πρώτη Φωτογραφία

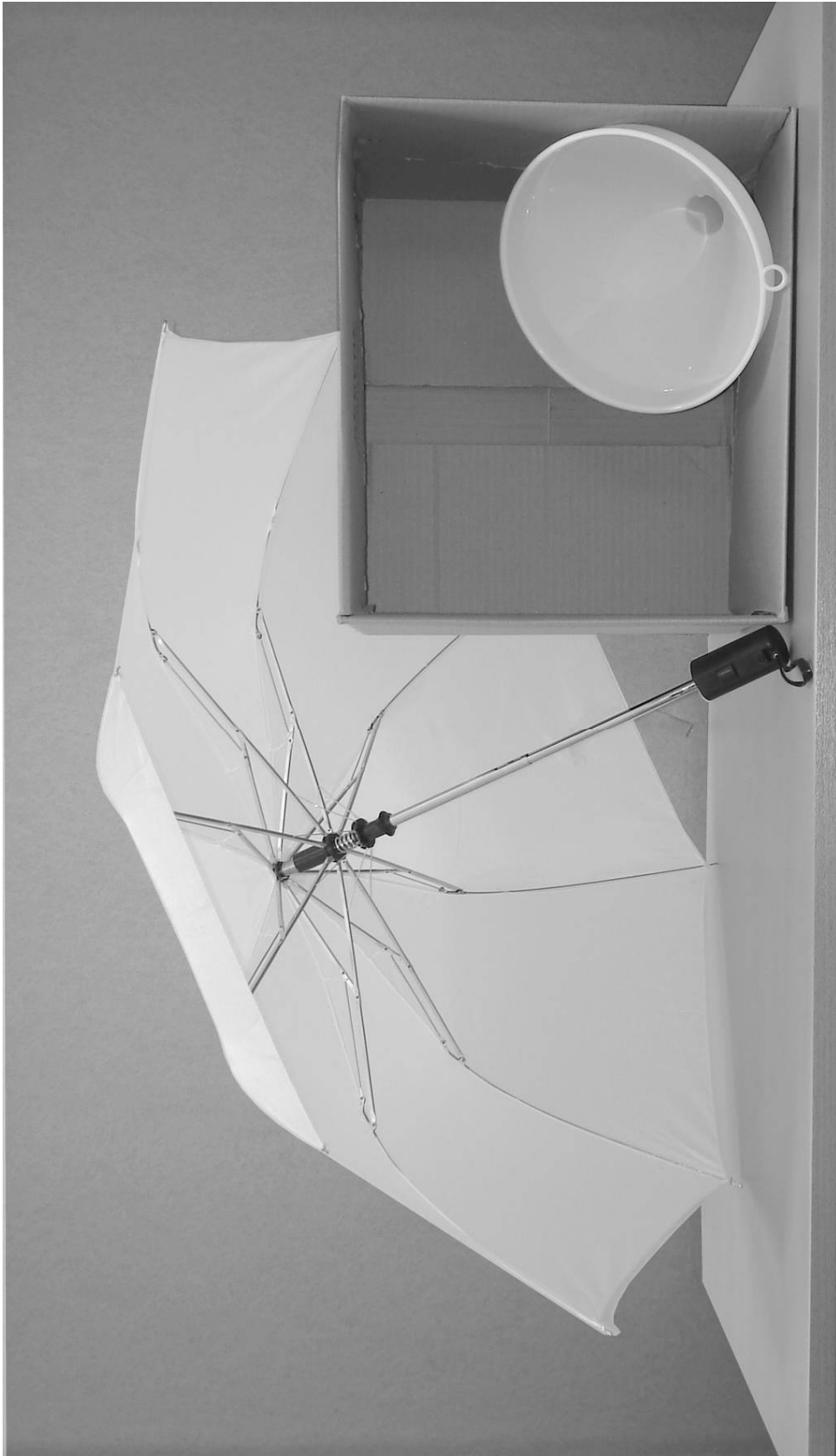

ΤΕΛΟΣ 2ΗΣ ΑΠΟ 4 ΣΕΛΙΔΕΣ

ΑΡΧΗ 3ΗΣ ΣΕΛΙΔΑΣ

Δεύτερη Φωτογραφία : Λεπτομέρεια

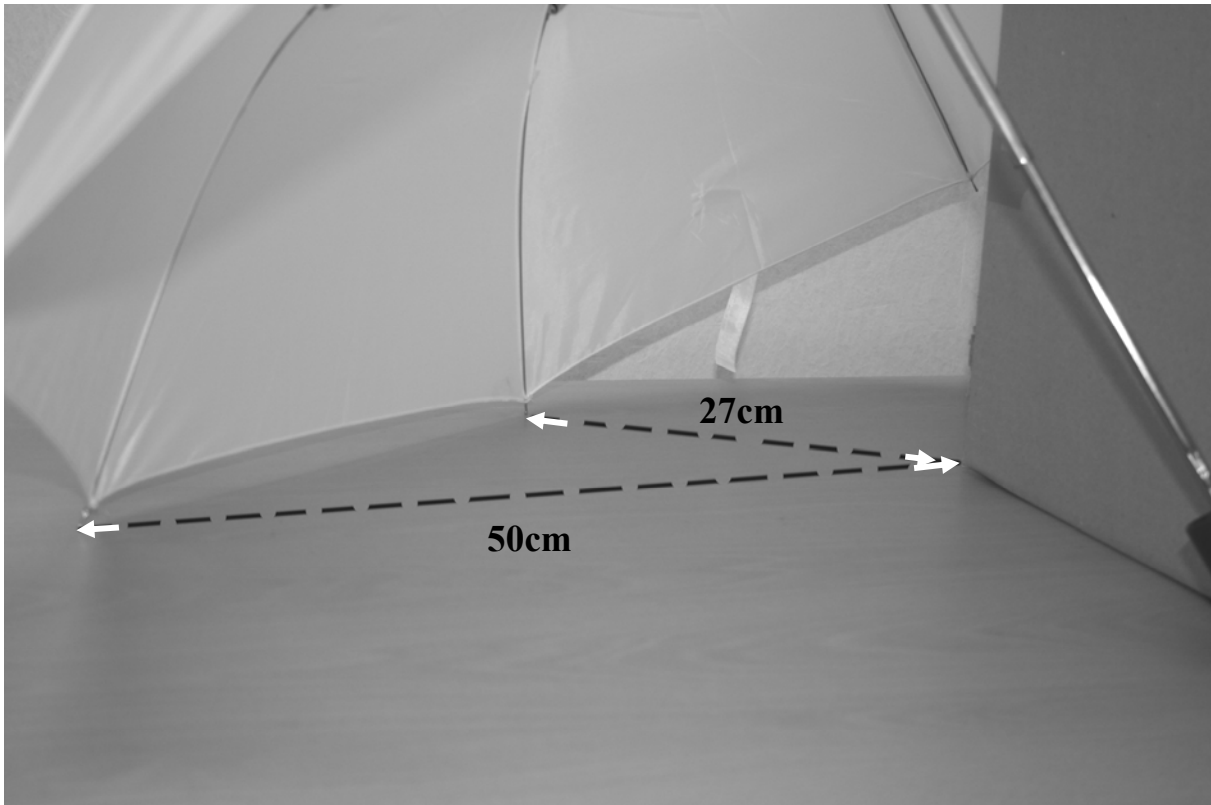

ΤΕΛΟΣ 3ΗΣ ΑΠΟ 4 ΣΕΛΙΔΕΣ

## ΑΡΧΗ 4ΗΣ ΣΕΛΙΔΑΣ

### ΖΗΤΟΥΝΤΑΙ:

1. Αρμονική απεικόνιση του θέματος στον καθορισμένο χώρο σχεδίασης. Με τις λέξεις «αρμονική απεικόνιση» εννοούμε το μέγεθος και τη θέση των αντικειμένων μέσα στη σχεδιαστική επιφάνεια. (35 μονάδες)
2. Σχεδιαστική απόδοση των αναλογιών των αντικειμένων, καθώς και των σχημάτων που προκύπτουν από τα αντικείμενα (κενά και πλήρη). (35 μονάδες)
3. Απόδοση με πέντε (5) τόνους των φωτεινών και σκιερών επιφανειών που συνθέτουν το σύνολο του θέματος. (20 μονάδες)
4. Ποιότητα απεικόνισης του θέματος. (10 μονάδες)

### ΟΔΗΓΙΕΣ

1. Να διανεμηθεί στους υποψηφίους φωτοτυπία της **σελίδας 4**, την οποία επιστρέφουν στους επιτηρητές κατά την αποχώρησή τους.
2. Τα ζητούμενα **δεν** θα εκφωνηθούν και **δεν** θα γραφούν στον πίνακα.
3. Οι υποψήφιοι μπορούν να χρησιμοποιούν ως πρόχειρο σχεδίασης λευκό χαρτί περίπου Α4.
4. Οι υποψήφιοι μπορούν να μετακινηθούν μέσα στην αίθουσα σε άλλη θέση σχεδίασης, εφόσον τούτο είναι δυνατό, χωρίς όμως να εμποδίζουν τους άλλους υποψηφίους. Ελάχιστη απόσταση μεταξύ υποψηφίου και θέματος τουλάχιστον 2,5 μέτρα. **Κάθε θέση σχεδίασης, όπως και η οπτική γωνία είναι μοναδικές και τα σχεδιαστικά αποτελέσματα αξιολογούνται (από τους βαθμολογητές) ισότιμα.**
5. Καθ' όλη τη διάρκεια της εξέτασης τα φώτα της αίθουσας (όχι προβολείς) πρέπει να παραμένουν ανοιχτά.
6. Μετά την παρέλευση του πρώτου 3ωρου δίνεται στους υποψηφίους η δυνατότητα **15λεπτου διαλείμματος** χωρίς παράταση του προκαθορισμένου 6ωρου.
7. Οι υποψήφιοι να μη χρησιμοποιούν σπρέυ.
8. Απαγορεύεται το κάπνισμα στις αίθουσες εξέτασης.
9. Οι επιτηρητές υπογράφουν στην κάτω δεξιά γωνία του χώρου σχεδίασης.
10. Διάρκεια εξέτασης: Έξι (6) ώρες.
11. Έναρξη χρόνου εξέτασης: Αμέσως μετά τη διανομή των φωτοτυπιών στους υποψηφίους.
12. Δυνατότητα αποχώρησης: 12:30.
13. Η διάρκεια εξέτασης και ο χρόνος δυνατής αποχώρησης να γραφούν στον πίνακα.

**ΚΑΛΗ ΕΠΙΤΥΧΙΑ  
ΤΕΛΟΣ ΜΗΝΥΜΑΤΟΣ**

ΤΕΛΟΣ 4ΗΣ ΑΠΟ 4 ΣΕΛΙΔΕΣ



ΑΡΧΗ 1ΗΣ ΣΕΛΙΔΑΣ  
**ΚΕΝΤΡΙΚΗ ΕΠΙΤΡΟΠΗ ΕΙΔΙΚΩΝ ΜΑΘΗΜΑΤΩΝ**  
**ΤΡΙΤΗ 14 ΙΟΥΝΙΟΥ 2011**  
**ΚΟΙΝΗ ΕΞΕΤΑΣΗ ΟΛΩΝ ΤΩΝ ΥΠΟΨΗΦΙΩΝ**  
**ΣΤΟ ΕΛΕΥΘΕΡΟ ΣΧΕΔΙΟ**  
**ΣΥΝΟΛΟ ΣΕΛΙΔΩΝ ΠΕΝΤΕ (5)**

**ΘΕΜΑ:** Σύνθεση αντικειμένων με κουβά.

**ΓΕΝΙΚΕΣ ΟΔΗΓΙΕΣ:**

Το προς σχεδίαση θέμα αποτελείται από τα εξής έξι αντικείμενα:

1. Δύο χαρτοκιβώτια (μικρό και μεγάλο)
2. Κουβάς
3. Φαράσι
4. Ταψί
5. Χωνί

Η μπροστινή πλευρά της σύνθεσης τοποθετείται έτσι ώστε να εφάπτεται στην μπροστινή πλευρά της έδρας-τραπεζιού. Η πίσω πλευρά της σύνθεσης βρίσκεται παράλληλα στον τοίχο (βλ. πρώτη φωτογραφία).

Το μικρό χαρτοκιβώτιο κλείνεται απ' όλες τις πλευρές με κολλητική ταινία συσκευασίας.

Το μεγάλο χαρτοκιβώτιο κλείνεται μόνο κατά τη μία του πλευρά. Το δεξί φύλλο-αυτί του χαρτοκιβωτίου διπλώνει και κολλάει στη δεξιά εξωτερική πλευρά του. Το αριστερό φύλλο-αυτί μένει ανοιχτό και κάθετο στην αριστερή κατακόρυφη πλευρά του κουτιού. Το κάτω φύλλο-αυτί μένει ανοιχτό και γίνεται βάση για το μικρότερο χαρτοκιβώτιο, το οποίο μπαίνει μέσα στο μεγάλο μέχρι την πίσω του πλευρά. Δηλαδή, έχουμε δύο χαρτοκιβώτια εκ των οποίων το μικρότερο μπαίνει μέσα στο μεγαλύτερο με κάθετες τις μεγάλες τους ακμές (βλ. δεύτερη φωτογραφία).

Ο κουβάς και το φαράσι τοποθετούνται επί της άνω πλευράς του μικρού χαρτοκιβωτίου.

Το ταψί και το χωνί τοποθετούνται επί της άνω πλευράς του μεγάλου χαρτοκιβωτίου.

Η βάση του κουβά εφάπτεται συγχρόνως στην μπροστινή και στη δεξιά ακμή της άνω έδρας του μικρού χαρτοκιβωτίου. Το χερούλι του κουβά είναι όρθιο και συγκρατείται με κολλητική ταινία.

## ΑΡΧΗ 2ΗΣ ΣΕΛΙΔΑΣ

Το φαράσι τοποθετείται όρθιο με τη λαβή προς τα επάνω και ακουμπάει στην αριστερή ακμή του μεγάλου χαρτοκιβωτίου. Εκ των 22 εκατοστών της «κόψης» του φαρασιού τα 15 εκατοστά βρίσκονται επί της άνω έδρας του χαρτοκιβωτίου έτσι ώστε τα άκρα τους να απέχουν 22 και 30 εκατοστά από την μπροστινή ακμή του μικρού χαρτοκιβωτίου (βλ. τρίτη φωτογραφία).

Η βάση του ταψιού εφάπτεται συγχρόνως στην μπροστινή και στην αριστερή ακμή της άνω έδρας του μεγάλου χαρτοκιβωτίου.

Το χωνί ακουμπά αφενός από τη μεριά του κρέμαστρου επί του δεξιού τμήματος του χείλους του ταψιού και αφετέρου επί της άνω έδρας του μεγάλου χαρτοκιβωτίου, σε σημείο που απέχει 14 εκατοστά από τη βάση του ταψιού (βλ. τέταρτη φωτογραφία).

### **ΣΗΜΕΙΩΣΗ:**

Για την ορθή τοποθέτηση του θέματος ακολουθούν τέσσερις φωτογραφίες.

ΑΡΧΗ 3ΗΣ ΣΕΛΙΔΑΣ

Πρώτη φωτογραφία : Μπροστινή όψη



ΤΕΛΟΣ 3ΗΣ ΑΠΟ 5 ΣΕΛΙΔΕΣ

ΑΡΧΗ 4ΗΣ ΣΕΛΙΔΑΣ

Δεύτερη φωτογραφία : Πλάγια όψη



ΤΕΛΟΣ 4ΗΣ ΑΠΟ 5 ΣΕΛΙΔΕΣ

ΑΡΧΗ 5ΗΣ ΣΕΛΙΔΑΣ

Τρίτη φωτογραφία : Λεπτομέρεια

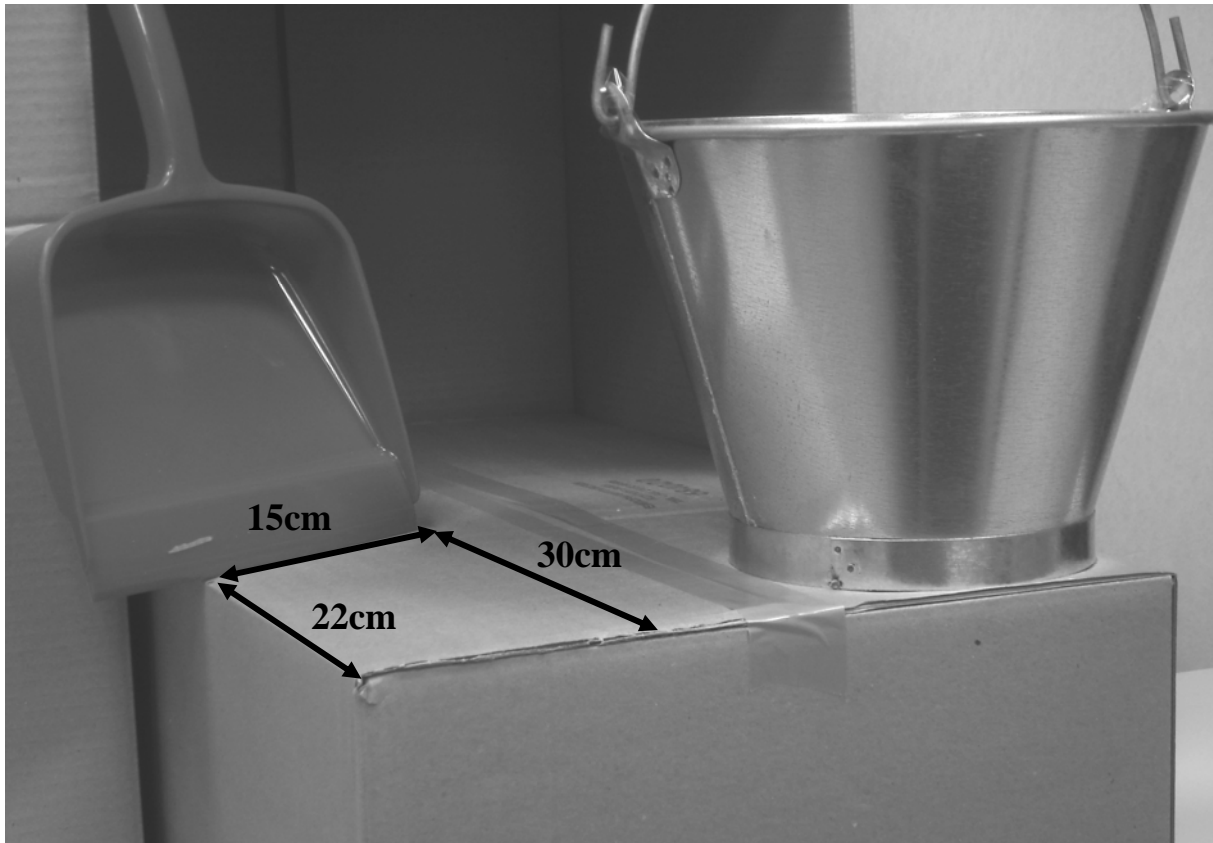

Τέταρτη φωτογραφία : Λεπτομέρεια

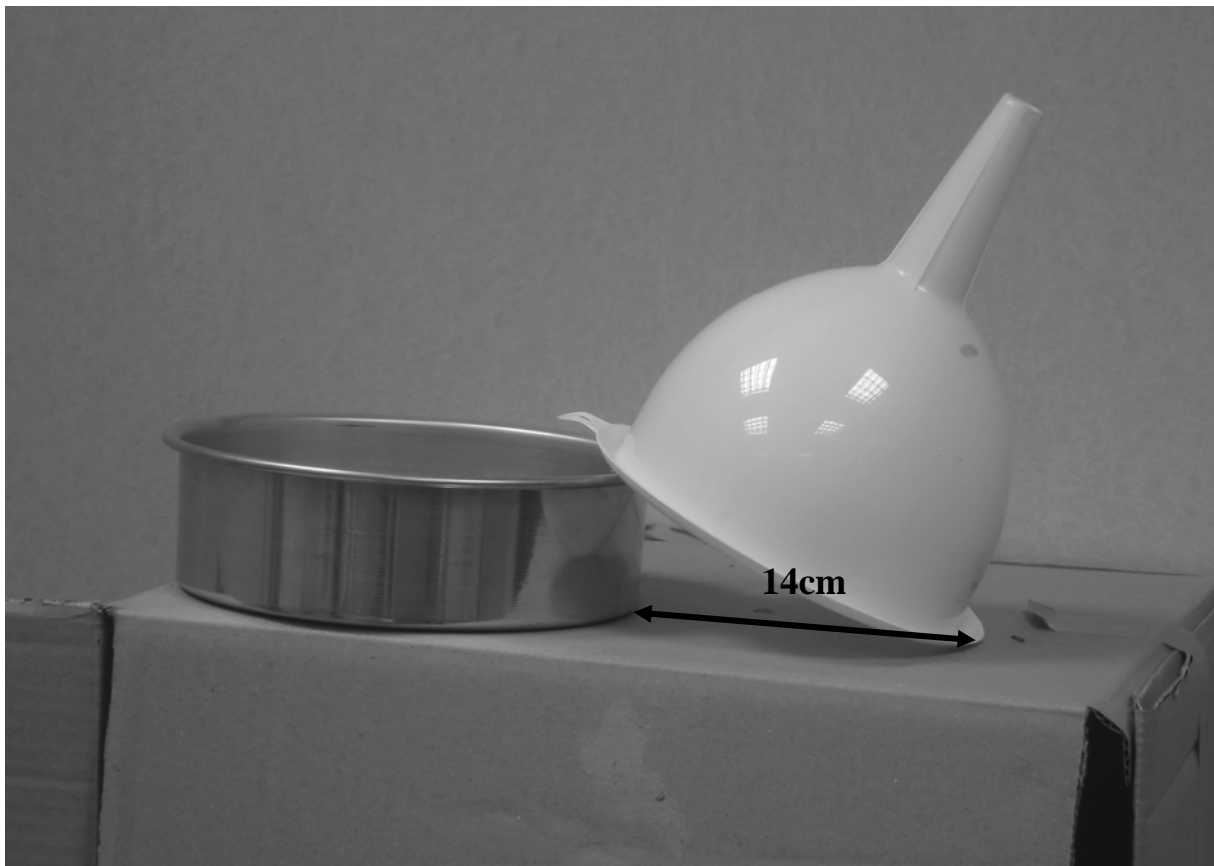

ΤΕΛΟΣ 5ΗΣ ΑΠΟ 5 ΣΕΛΙΔΕΣ

ΑΡΧΗ 1ΗΣ ΣΕΛΙΔΑΣ  
**ΚΕΝΤΡΙΚΗ ΕΠΙΤΡΟΠΗ ΕΙΔΙΚΩΝ ΜΑΘΗΜΑΤΩΝ**  
**ΤΡΙΤΗ 14 ΙΟΥΝΙΟΥ 2011**  
**ΚΟΙΝΗ ΕΞΕΤΑΣΗ ΟΛΩΝ ΤΩΝ ΥΠΟΨΗΦΙΩΝ**  
**ΣΤΟ ΕΛΕΥΘΕΡΟ ΣΧΕΔΙΟ**  
**ΣΥΝΟΛΟ ΣΕΛΙΔΩΝ ΔΥΟ (2)**

**ΖΗΤΟΥΝΤΑΙ:**

1. Αρμονική απεικόνιση του θέματος στον καθορισμένο χώρο σχεδίασης. Με τις λέξεις «αρμονική απεικόνιση» εννοούμε το μέγεθος και τη θέση των αντικειμένων μέσα στη σχεδιαστική επιφάνεια. **(35 μονάδες)**
2. Σχεδιαστική απόδοση των αναλογιών των αντικειμένων της σύνθεσης καθώς και των σχημάτων που προκύπτουν από τα αντικείμενα (κενά και πλήρη). **(35 μονάδες)**
3. Απόδοση με πέντε (5) τόνους των φωτεινών και σκιερών επιφανειών που συνθέτουν το σύνολο του θέματος. **(20 μονάδες)**
4. Ποιότητα απεικόνισης του θέματος. **(10 μονάδες)**

**ΟΛΗΓΙΕΣ**

1. Οι υποψήφιοι κατά την αποχώρησή τους επιστρέφουν τη φωτοτυπία στους επιτηρητές, οι οποίοι στη συνέχεια την καταστρέφουν.
2. Τα ζητούμενα **δεν** θα εκφωνηθούν και **δεν** θα γραφούν στον πίνακα.
3. Οι υποψήφιοι μπορούν να χρησιμοποιούν ως πρόχειρο σχεδίασης λευκό χαρτί περίπου Α4.
4. Οι υποψήφιοι μπορούν να μετακινηθούν μέσα στην αίθουσα σε άλλη θέση σχεδίασης, εφόσον τούτο είναι δυνατό, χωρίς όμως να εμποδίζουν τους άλλους υποψηφίους. Ελάχιστη απόσταση μεταξύ υποψηφίου και θέματος τουλάχιστον 2,5 μέτρα. **Κάθε θέση σχεδίασης όπως και η οπτική γωνία είναι μοναδικές και τα σχεδιαστικά αποτελέσματα αξιολογούνται (από τους βαθμολογητές) ισότιμα.**
5. Καθ' όλη τη διάρκεια της εξέτασης τα φώτα της αίθουσας (όχι προβολείς) πρέπει να παραμένουν ανοιχτά.
6. Μετά την παρέλευση του πρώτου 3ωρου δίνεται στους υποψηφίους η δυνατότητα **15λεπτου διαλείμματος** χωρίς παράταση του προκαθορισμένου 6ωρου.

## ΑΡΧΗ 2ΗΣ ΣΕΛΙΔΑΣ

7. Οι υποψήφιοι να μη χρησιμοποιούν σπρέι.
8. Απαγορεύεται το κάπνισμα στις αίθουσες εξέτασης.
9. Οι επιτηρητές υπογράφουν στην κάτω δεξιά γωνία του χώρου σχεδίασης.
10. Διάρκεια εξέτασης: Έξι (6) ώρες
11. Έναρξη χρόνου εξέτασης: Αμέσως μετά τη διανομή των φωτοτυπιών στους υποψηφίους.
12. Δυνατότητα αποχώρησης: **10.00**
13. Η διάρκεια εξέτασης και ο χρόνος δυνατής αποχώρησης να γραφούν στον πίνακα.

**ΚΑΛΗ ΕΠΙΤΥΧΙΑ**

**ΤΕΛΟΣ ΜΗΝΥΜΑΤΟΣ**

ΑΡΧΗ 1ΗΣ ΣΕΛΙΔΑΣ  
**ΚΕΝΤΡΙΚΗ ΕΠΙΤΡΟΠΗ ΕΙΔΙΚΩΝ ΜΑΘΗΜΑΤΩΝ**  
**ΣΑΒΒΑΤΟ 23 ΙΟΥΝΙΟΥ 2012**  
**ΚΟΙΝΗ ΕΞΕΤΑΣΗ ΟΛΩΝ ΤΩΝ ΥΠΟΨΗΦΙΩΝ**  
**ΣΤΟ ΕΛΕΥΘΕΡΟ ΣΧΕΔΙΟ**  
**ΣΥΝΟΛΟ ΣΕΛΙΔΩΝ ΔΥΟ (2)**

**ΖΗΤΟΥΝΤΑΙ:**

1. Αρμονική απεικόνιση του θέματος στον καθορισμένο χώρο σχεδίασης. Με τις λέξεις «αρμονική απεικόνιση» εννοούμε το μέγεθος και τη θέση των αντικειμένων μέσα στη σχεδιαστική επιφάνεια. **(35 μονάδες)**
2. Σχεδιαστική απόδοση των αναλογιών των αντικειμένων της σύνθεσης καθώς και των σχημάτων που προκύπτουν από τα αντικείμενα (κενά και πλήρη). **(35 μονάδες)**
3. Τονική απόδοση των φωτεινών και σκιερών επιφανειών που συνθέτουν το σύνολο του θέματος. **(20 μονάδες)**
4. Ποιότητα απεικόνισης του θέματος. **(10 μονάδες)**

**ΟΔΗΓΙΕΣ**

1. Οι υποψήφιοι κατά την αποχώρησή τους επιστρέφουν τη φωτοτυπία στους επιτηρητές, οι οποίοι στη συνέχεια την καταστρέφουν.
2. Τα ζητούμενα **δεν** θα εκφωνηθούν και **δεν** θα γραφούν στον πίνακα.
3. Οι υποψήφιοι μπορούν να χρησιμοποιούν ως πρόχειρο σχεδίασης λευκό χαρτί περίπου Α4.
4. Οι υποψήφιοι μπορούν να μετακινηθούν μέσα στην αίθουσα σε άλλη θέση σχεδίασης, εφόσον τούτο είναι δυνατό, χωρίς όμως να εμποδίζουν τους άλλους υποψηφίους. Ελάχιστη απόσταση μεταξύ υποψηφίου και θέματος τουλάχιστον 2,5 μέτρα. **Κάθε θέση σχεδίασης όπως και η οπτική γωνία είναι μοναδικές και τα σχεδιαστικά αποτελέσματα αξιολογούνται (από τους βαθμολογητές) ισότιμα.**
5. Καθ' όλη τη διάρκεια της εξέτασης τα φώτα της αίθουσας (όχι προβολείς) πρέπει να παραμένουν ανοιχτά.
6. Μετά την παρέλευση του πρώτου 3ωρου δίνεται στους υποψηφίους η δυνατότητα **15λεπτου διαλείμματος** χωρίς παράταση του προκαθορισμένου 6ωρου.



## ΑΡΧΗ 2ΗΣ ΣΕΛΙΔΑΣ

7. Οι υποψήφιοι να μη χρησιμοποιούν σπρέι.
8. Απαγορεύεται το κάπνισμα στις αίθουσες εξέτασης.
9. Οι επιτηρητές υπογράφουν στην κάτω δεξιά γωνία του χώρου σχεδίασης.
10. Διάρκεια εξέτασης: Έξι (6) ώρες
11. Έναρξη χρόνου εξέτασης: Αμέσως μετά τη διανομή των φωτοτυπιών στους υποψηφίους.
12. Δυνατότητα αποχώρησης: **1:30** ώρα από τη διανομή των θεμάτων.
13. Η διάρκεια εξέτασης και ο χρόνος δυνατής αποχώρησης να γραφούν στον πίνακα.

**ΚΑΛΗ ΕΠΙΤΥΧΙΑ**

**ΤΕΛΟΣ ΜΗΝΥΜΑΤΟΣ**

ΑΡΧΗ 1ΗΣ ΣΕΛΙΔΑΣ

**ΚΕΝΤΡΙΚΗ ΕΠΙΤΡΟΠΗ ΕΙΔΙΚΩΝ ΜΑΘΗΜΑΤΩΝ  
ΣΑΒΒΑΤΟ 23 ΙΟΥΝΙΟΥ 2012  
ΚΟΙΝΗ ΕΞΕΤΑΣΗ ΟΛΩΝ ΤΩΝ ΥΠΟΨΗΦΙΩΝ  
ΣΤΟ ΕΛΕΥΘΕΡΟ ΣΧΕΔΙΟ**

**ΘΕΜΑ:** Σύνθεση με τρία αντικείμενα.

**ΓΕΝΙΚΕΣ ΟΔΗΓΙΕΣ:**

Το προς σχεδίαση θέμα αποτελείται από τα εξής τρία αντικείμενα:

1. Τσίγκινο χωνί
2. Κουβάς (πλαστικός)
3. Σκούπα (χωρίς κοντάρι)

**ΤΟΠΟΘΕΤΗΣΗ:**

- A. Το τσίγκινο χωνί τοποθετείται με το ευρύ του τμήμα προς τα επάνω.
- B. Ο κουβάς τοποθετείται με το ρύγχος του προς το θεατή και το χερούλι σε κατακόρυφη θέση.
- Γ. Η σκούπα τοποθετείται με το θυσανωτό της τμήμα προς τα επάνω.

Η έδρα-τραπέζι εφάπτεται στον τοίχο.

Το ύφασμα-φόντο στερεώνεται στον τοίχο με χαρτοταινία, κάθετα προς την επιφάνεια του τραπεζιού, σε ύψος 75 εκ. Το υπόλοιπο ύφασμα διατρέχει το τραπέζι και επάνω του αναπτύσσεται η σύνθεση.

1. Το τσίγκινο χωνί τοποθετείται με το ευρύ του τμήμα προς τα επάνω, το χερούλι κάθετο ως προς την επιφάνεια του τοίχου και με όψη προς το θεατή. Το πλησιέστερο σημείο της βάσης από τον τοίχο είναι 25 εκ. και 20 εκ. από την αριστερή άκρη του υφάσματος.
2. Ο κουβάς τοποθετείται εφαπτομενικά προς τον τοίχο, ώστε το σημείο επαφής του να απέχει 33 εκ. από τη δεξιά κατακόρυφη άκρη του πανιού. Το πίσω άκρο της κατακόρυφης αύλακας να απέχει 25 εκ. από το δεξί οριζόντιο τμήμα του πανιού.
3. Η σκούπα τοποθετείται με το κέντρο της βάσης της στο μέσον του πλάτους του υφάσματος, σε απόσταση 48 εκ. από τον τοίχο, έχοντας το διαμήκη άξονά της κάθετο στο τσίγκινο χωνί και τη βάση της σε απόσταση 28 εκ. από αυτό.

**ΣΗΜΕΙΩΣΗ:**

Να αφαιρεθούν οι ετικέτες με τους γραμμικούς κώδικες (barcodes) από τα αντικείμενα.

Για την ορθή τοποθέτηση του θέματος ακολουθούν τρεις φωτογραφίες.

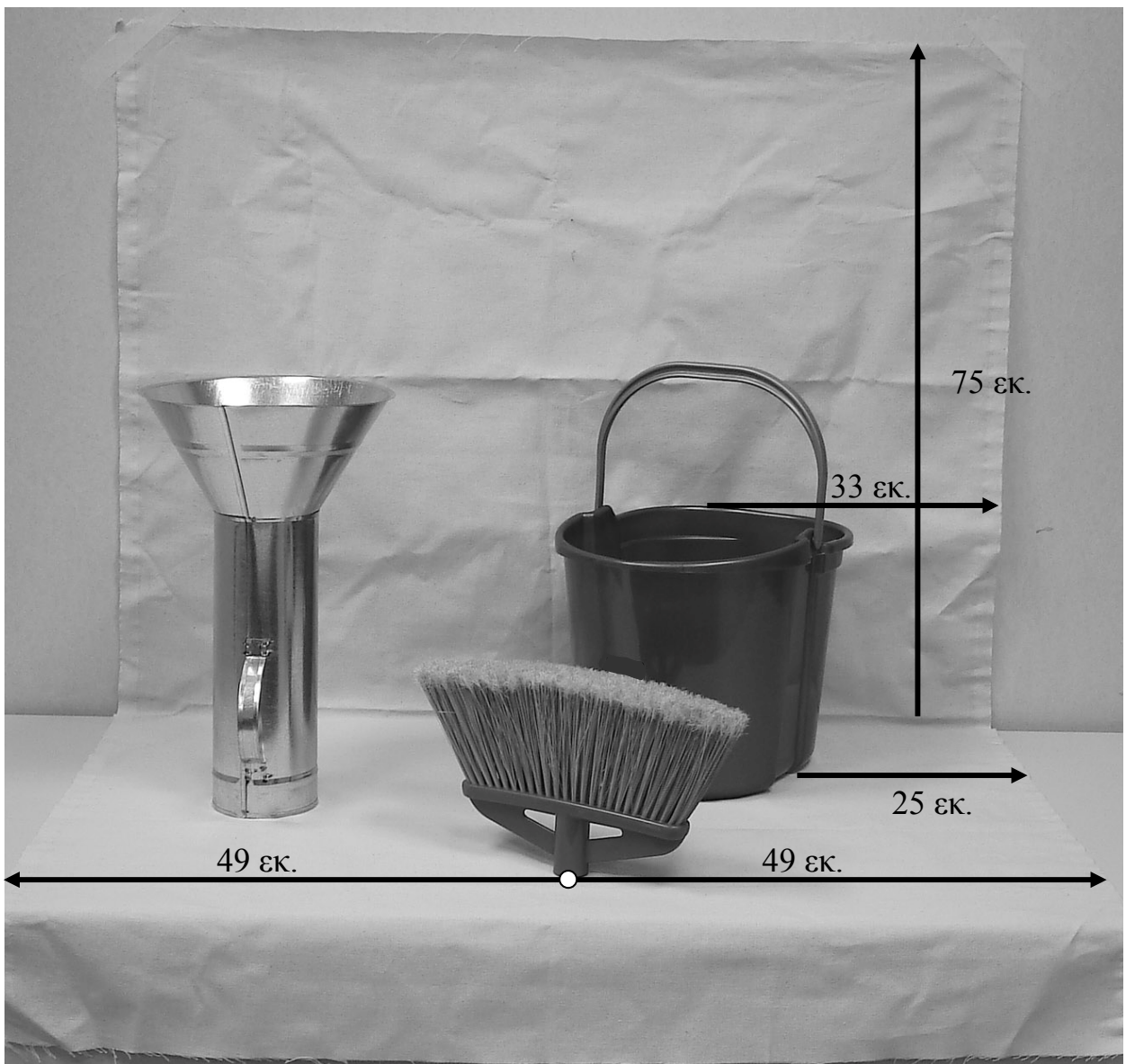

Πρώτη φωτογραφία : Μπροστινή όψη

ΑΡΧΗ 3ΗΣ ΣΕΛΙΔΑΣ

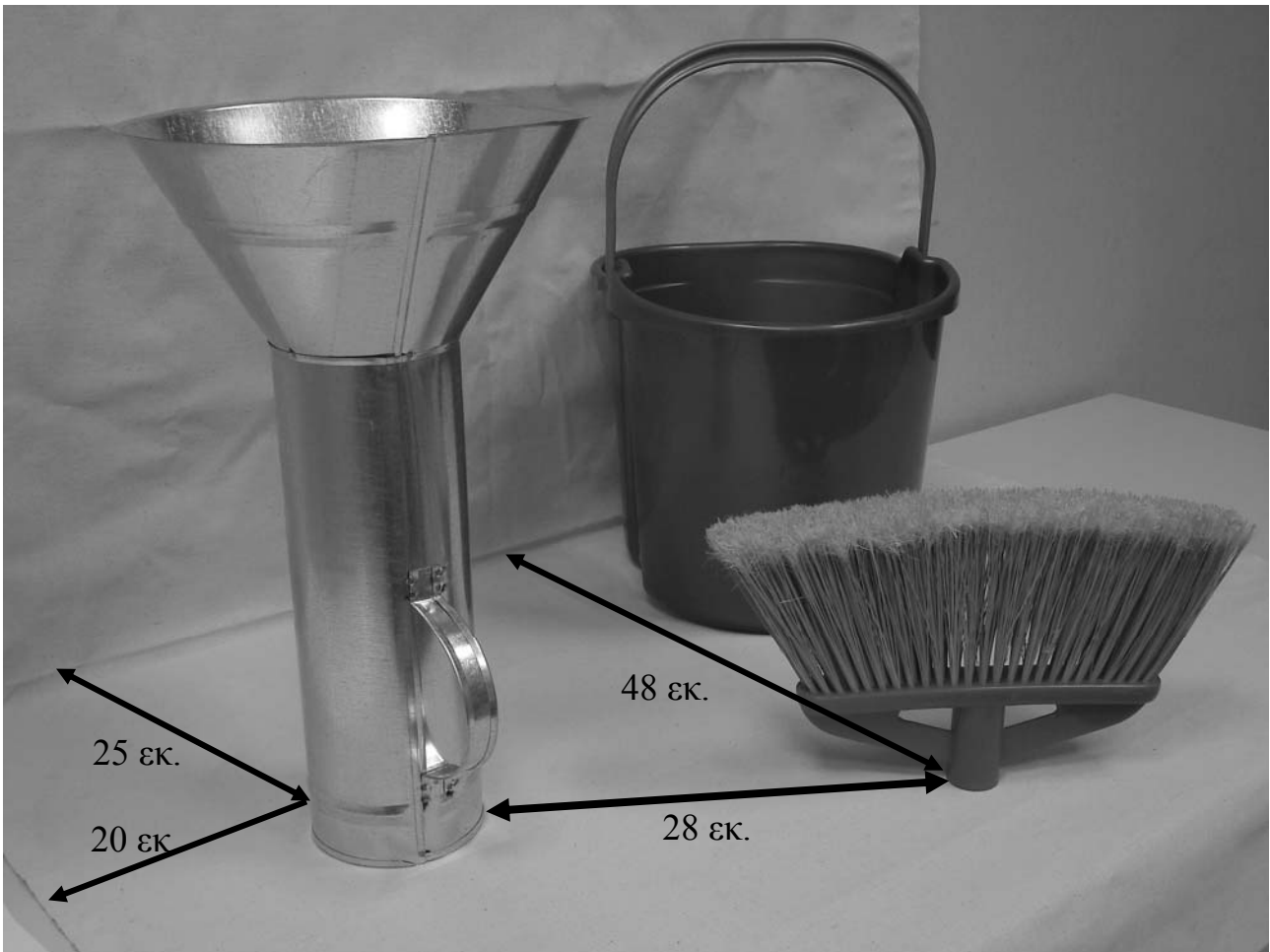

Δεύτερη φωτογραφία : Υπό γωνία

ΤΕΛΟΣ 3ΗΣ ΑΠΟ 4 ΣΕΛΙΔΕΣ



Τρίτη φωτογραφία : Κάτοψη

ΑΡΧΗ 1ΗΣ ΣΕΛΙΔΑΣ

**ΚΕΝΤΡΙΚΗ ΕΠΙΤΡΟΠΗ ΕΙΔΙΚΩΝ ΜΑΘΗΜΑΤΩΝ  
ΔΕΥΤΕΡΑ 17 ΙΟΥΝΙΟΥ 2013  
ΚΟΙΝΗ ΕΞΕΤΑΣΗ ΟΛΩΝ ΤΩΝ ΥΠΟΨΗΦΙΩΝ  
ΣΤΟ ΕΛΕΥΘΕΡΟ ΣΧΕΔΙΟ**

**ΘΕΜΑ:** Σύνθεση με τέσσερα αντικείμενα.

**ΓΕΝΙΚΕΣ ΟΔΗΓΙΕΣ:**

Το προς σχεδίαση θέμα αποτελείται από τα εξής τέσσερα αντικείμενα:

1. Μία κεραμιδί πλαστική γλάστρα
2. Έναν μεταλλικό κύλινδρο
3. Ένα γκρίζο πλαστικό καλαθάκι
4. Μία υπόλευκη πλαστική κανάτα

**ΤΟΠΟΘΕΤΗΣΗ:**

- A. Η κεραμιδί πλαστική γλάστρα τοποθετείται ανεστραμμένη. Η μία πλευρά της εφάπτεται με τον τοίχο - φόντο.
- B. Ο μεταλλικός κύλινδρος τοποθετείται μπροστά από τη γλάστρα, εφαπτόμενος στο μέσο της.
- Γ. Το γκρίζο πλαστικό καλαθάκι τοποθετείται επάνω στη γλάστρα, εμπρός αριστερά, στη μία από τις τέσσερις προεξοχές της βάσης της.
- Δ. Η υπόλευκη πλαστική κανάτα τοποθετείται επάνω στη γλάστρα, στην πίσω δεξιά προεξοχή της βάσης της, με το χερούλι προς τη δεξιά πλευρά και παράλληλα προς τον τοίχο - φόντο.

Η έδρα - τραπέζι εφάπτεται στον τοίχο.

Τα δύο χαρτιά - φόντο στερεώνονται στον τοίχο με ταινία, κάθετα προς την επιφάνεια του τραπεζιού, σε ύψος 90 εκ., έτσι ώστε να φαίνεται η ματ πλευρά τους. Το πλάτος των χαρτιών θα είναι 135 εκ. Επάνω και μπροστά από την έδρα - τραπέζι τοποθετούνται τα άλλα δύο χαρτιά. Το πλάτος τους θα είναι επίσης 135 εκ. Στο εμπρόσθιο τμήμα της έδρας - τραπέζι τα χαρτιά τσακίζονται και κρέμονται κατακορύφως κατά 40 εκ.

## ΑΡΧΗ 2ΗΣ ΣΕΛΙΔΑΣ

1. Η κεραμιδί πλαστική γλάστρα τοποθετείται ανεστραμμένη και η μία πλευρά εφάπτεται με τον τοίχο - φόντο.
2. Ο μεταλλικός κύλινδρος, που χωρίζεται σε τρεις άνισες ζώνες, τοποθετείται με τη μικρότερη προς τα επάνω, μπροστά από τη γλάστρα, επαπτόμενος σε αυτήν και ακριβώς στο μέσον της. Η ραφή του μεταλλικού κυλίνδρου θα είναι προς την πίσω (αθέατη) πλευρά.
3. Το γκριζο πλαστικό καλαθάκι τοποθετείται επάνω στη γλάστρα, εμπρός αριστερά, στη μία από τις τέσσερις προεξοχές της βάσης της, ακριβώς παράλληλο με τον τοίχο - φόντο και την ακμή της βάσης. Ο κατακόρυφος κεντρικός άξονας συμμετρίας του καλαθιού περνάει ακριβώς από τη μέση της προεξοχής της βάσης αφήνοντας δεξιά και αριστερά το ίδιο περιθώριο (5 εκ.). Η μικρότερη απόσταση της βάσης του καλαθιού είναι 28,5 εκ. από τον τοίχο - φόντο.
4. Η υπόλευκη πλαστική κανάτα τοποθετείται όρθια επάνω στη γλάστρα, στην πίσω δεξιά προεξοχή της βάσης με το χερούλι προς τη δεξιά πλευρά, παράλληλο με τον τοίχο - φόντο. Ο κατακόρυφος κεντρικός άξονας συμμετρίας περνάει ακριβώς από τη μέση της προεξοχής της βάσης. Η μικρότερη απόσταση της βάσης της κανάτας από τον τοίχο - φόντο είναι 7,5 εκ.

### **ΣΗΜΕΙΩΣΗ:**

Να αφαιρεθούν οι ετικέτες με τους γραμμικούς κώδικες (barcodes) από τα αντικείμενα.

Για την ορθή τοποθέτηση του θέματος ακολουθούν τρεις φωτογραφίες.

Καθ' όλη τη διάρκεια της εξέτασης τα φώτα της αίθουσας (όχι προβολείς) πρέπει να παραμένουν ανοιχτά.

Ελάχιστη απόσταση μεταξύ υποψηφίου και θέματος τουλάχιστον 2,5 μέτρα.



Πρώτη φωτογραφία : Μπροστινή όψη





Δεύτερη φωτογραφία : Πλάγια



Τρίτη φωτογραφία : Κάτοψη

ΑΡΧΗ 1ΗΣ ΣΕΛΙΔΑΣ  
**ΚΕΝΤΡΙΚΗ ΕΠΙΤΡΟΠΗ ΕΙΔΙΚΩΝ ΜΑΘΗΜΑΤΩΝ**  
**ΔΕΥΤΕΡΑ 17 ΙΟΥΝΙΟΥ 2013**  
**ΚΟΙΝΗ ΕΞΕΤΑΣΗ ΟΛΩΝ ΤΩΝ ΥΠΟΨΗΦΙΩΝ**  
**ΣΤΟ ΕΛΕΥΘΕΡΟ ΣΧΕΔΙΟ**  
**ΣΥΝΟΛΟ ΣΕΛΙΔΩΝ ΔΥΟ (2)**

**ΖΗΤΟΥΝΤΑΙ:**

1. Απεικόνιση του θέματος στον καθορισμένο χώρο σχεδίασης. Με τη λέξη «απεικόνιση» εννοούμε τη σύνθεση, το μέγεθος και τη θέση των αντικειμένων μέσα στη σχεδιαστική επιφάνεια.

**(25 μονάδες)**
2. Σχεδιαστική απόδοση των αναλογιών των αντικειμένων της σύνθεσης καθώς και των σχημάτων που προκύπτουν από τα αντικείμενα (κενά και πλήρη).

**(35 μονάδες)**
3. Απόδοση με τονική διαβάθμιση των φωτεινών και σκιερών επιφανειών, που συνθέτουν το σύνολο του θέματος.

**(25 μονάδες)**
4. Ποιότητα απεικόνισης του θέματος.

**(15 μονάδες)**

**ΟΛΗΓΙΕΣ**

1. Οι υποψήφιοι κατά την αποχώρησή τους επιστρέφουν τη φωτοτυπία στους επιτηρητές, οι οποίοι στη συνέχεια την καταστρέφουν.
2. Τα ζητούμενα **δεν** θα εκφωνηθούν και **δεν** θα γραφούν στον πίνακα.
3. Οι υποψήφιοι μπορούν να χρησιμοποιούν ως πρόχειρο σχεδίασης λευκό χαρτί Α4 διαμορφώνοντάς το σε παρόμοιο (τετράγωνο) σχήμα.
4. Οι υποψήφιοι μπορούν να μετακινηθούν μέσα στην αίθουσα σε άλλη θέση σχεδίασης, εφόσον τούτο είναι δυνατό, χωρίς όμως να εμποδίζουν τους άλλους υποψηφίους. Ελάχιστη απόσταση μεταξύ υποψηφίου και θέματος τουλάχιστον 2,5 μέτρα. **Κάθε θέση σχεδίασης, όπως και η οπτική γωνία, είναι μοναδικές και τα σχεδιαστικά αποτελέσματα αξιολογούνται (από τους βαθμολογητές) ισότιμα.**
5. Καθ' όλη τη διάρκεια της εξέτασης τα φώτα της αίθουσας (όχι προβολείς) πρέπει να παραμένουν ανοιχτά.

## ΑΡΧΗ 2ΗΣ ΣΕΛΙΔΑΣ

6. Μετά την παρέλευση του πρώτου 3ωρου δίνεται στους υποψηφίους η δυνατότητα **15λεπτου διαλείμματος** χωρίς παράταση του προκαθορισμένου 6ωρου.
7. Οι υποψήφιοι να μη χρησιμοποιούν σπρέι.
8. Απαγορεύεται το κάπνισμα στις αίθουσες εξέτασης.
9. Οι επιτηρητές υπογράφουν στην κάτω δεξιά γωνία του χώρου σχεδίασης.
10. Διάρκεια εξέτασης: έξι (6) ώρες
11. Έναρξη χρόνου εξέτασης: αμέσως μετά τη διανομή των φωτοτυπιών στους υποψηφίους.
12. Δυνατότητα αποχώρησης: **10:15**
13. Η διάρκεια εξέτασης και ο χρόνος δυνατής αποχώρησης να γραφούν στον πίνακα.

**ΚΑΛΗ ΕΠΙΤΥΧΙΑ**

**ΤΕΛΟΣ ΜΗΝΥΜΑΤΟΣ**

ΤΕΛΟΣ 2ΗΣ ΑΠΟ 2 ΣΕΛΙΔΕΣ

**ΚΕΝΤΡΙΚΗ ΕΠΙΤΡΟΠΗ ΕΙΔΙΚΩΝ ΜΑΘΗΜΑΤΩΝ  
ΠΑΡΑΣΚΕΥΗ 27 ΙΟΥΝΙΟΥ 2014  
ΚΟΙΝΗ ΕΞΕΤΑΣΗ ΟΛΩΝ ΤΩΝ ΥΠΟΨΗΦΙΩΝ  
ΣΤΟ ΕΛΕΥΘΕΡΟ ΣΧΕΔΙΟ**

**ΘΕΜΑ:** Σύνθεση με τρία αντικείμενα

**ΓΕΝΙΚΕΣ ΟΔΗΓΙΕΣ:**

Το προς σχεδίαση θέμα αποτελείται από τα εξής τρία αντικείμενα:

1. Μεταλλικός κουβάς χωρίς χερούλι
2. Λευκή πλαστική γλάστρα
3. Γκρι πλαστικό κυκλικό καπάκι με λαβή

**ΤΟΠΟΘΕΤΗΣΗ:**

Η έδρα - τραπέζι εφάπτεται στον τοίχο.

Τα δύο χαρτιά - φόντο στερεώνονται στον τοίχο με ταινία, κάθετα προς την επιφάνεια του τραπεζιού, σε ύψος 90 εκ., έτσι ώστε να φαίνεται η ματ πλευρά τους. Το πλάτος των χαρτιών θα είναι συνολικά 135 εκ. Επάνω και μπροστά από την έδρα - τραπέζι τοποθετούνται τα άλλα δύο χαρτιά. Το πλάτος τους θα είναι επίσης 135 εκ. Στο εμπρόσθιο τμήμα της έδρας - τραπέζι τα χαρτιά τσακίζονται και κρέμονται κατακορύφως.

**ΤΟΠΟΘΕΤΗΣΗ ΤΩΝ ΑΝΤΙΚΕΙΜΕΝΩΝ:**

- A. Ο μεταλλικός κουβάς τοποθετείται ανεστραμμένος.
- B. Η λευκή πλαστική γλάστρα τοποθετείται οριζόντια με το στόμιο προς την δεξιά πλευρά, όπως την κοιτάμε. Το επίπεδο της βάσης και το επίπεδο του στομίου της να είναι κάθετα στον τοίχο - φόντο. Η εγκόπη η παράλληλη του στομίου εφάπτεται με την μικρή περιφέρεια (τη βάση) του ανεστραμμένου μεταλλικού κουβά.
- Γ. Το γκρι πλαστικό κυκλικό καπάκι τοποθετείται με τη χειρολαβή του κατακόρυφη και εφαπτόμενη στον τοίχο-φόντο. Το κάτω τμήμα της περιφέρειας του γκρι πλαστικού καπακιού εφάπτεται στη μεγάλη περιφέρεια του ανεστραμμένου μεταλλικού κουβά (στο χείλος του κουβά).

## ΑΡΧΗ 2ΗΣ ΣΕΛΙΔΑΣ

### ΣΗΜΕΙΩΣΗ:

- 1) Τα όρια του χαρτιού με τον τοίχο δεν αποτελούν στοιχείο της σύνθεσης.
- 2) Οι ενώσεις των χαρτιών και οι «ραφές» του μεταλλικού κουβά αποτελούν άτυπα και επουσιώδη χαρακτηριστικά της σύνθεσης.
- 3) Να αφαιρεθούν οι ετικέτες με τους γραμμικούς κώδικες (barcodes) από τα αντικείμενα.
- 4) Να μονταριστεί το χείλος του στομίου της λευκής πλαστικής γλάστρας σε περίπτωση που έχει αποκολληθεί.
- 5) Για την ορθή τοποθέτηση του θέματος ακολουθούν τέσσερις φωτογραφίες.

Καθ' όλη τη διάρκεια της εξέτασης τα φώτα της αίθουσας (όχι προβολείς) πρέπει να παραμένουν ανοιχτά.

Ελάχιστη απόσταση μεταξύ υποψηφίου και θέματος τουλάχιστον 2,5 μέτρα.

ΑΡΧΗ 3ΗΣ ΣΕΛΙΔΑΣ



Πρώτη φωτογραφία : Μπροστινή όψη

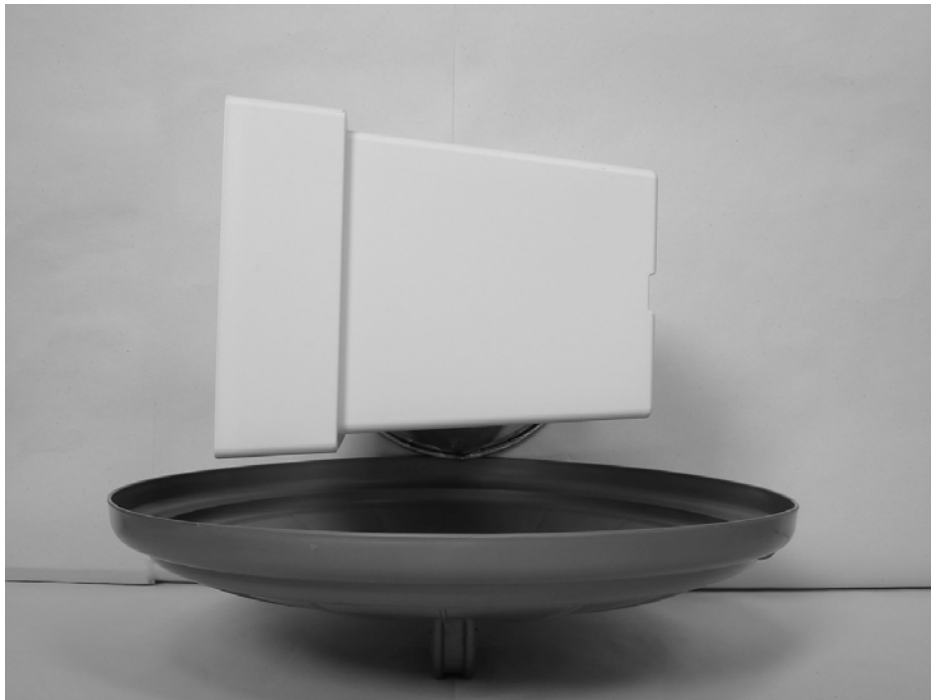

Δεύτερη φωτογραφία : Κάτοψη

ΤΕΛΟΣ 3ΗΣ ΑΠΟ 4 ΣΕΛΙΔΕΣ

ΑΡΧΗ 4ΗΣ ΣΕΛΙΔΑΣ



Τρίτη φωτογραφία : Πλάγια όψη



Τέταρτη φωτογραφία : Πλάγια όψη

ΤΕΛΟΣ 4ΗΣ ΑΠΟ 4 ΣΕΛΙΔΕΣ



ΑΡΧΗ 1ΗΣ ΣΕΛΙΔΑΣ  
**ΚΕΝΤΡΙΚΗ ΕΠΙΤΡΟΠΗ ΕΙΔΙΚΩΝ ΜΑΘΗΜΑΤΩΝ**  
**ΠΑΡΑΣΚΕΥΗ 27 ΙΟΥΝΙΟΥ 2014**  
**ΚΟΙΝΗ ΕΞΕΤΑΣΗ ΟΛΩΝ ΤΩΝ ΥΠΟΨΗΦΙΩΝ**  
**ΣΤΟ ΕΛΕΥΘΕΡΟ ΣΧΕΔΙΟ**  
**ΣΥΝΟΛΟ ΣΕΛΙΔΩΝ ΔΥΟ (2)**

**ΖΗΤΟΥΝΤΑΙ:**

1. Απεικόνιση του θέματος στον καθορισμένο χώρο σχεδίασης. Με τη λέξη «απεικόνιση» εννοούμε τη σύνθεση, το μέγεθος και τη θέση των αντικειμένων μέσα στη σχεδιαστική επιφάνεια.

**(25 μονάδες)**
2. Σχεδιαστική απόδοση των αναλογιών των αντικειμένων της σύνθεσης καθώς και των σχημάτων που προκύπτουν από τα αντικείμενα (κενά και πλήρη).

**(30 μονάδες)**
3. Απόδοση με τονική διαβάθμιση των φωτεινών και σκιερών επιφανειών, που συνθέτουν το σύνολο του θέματος.

**(25 μονάδες)**
4. Ποιότητα απεικόνισης του θέματος.

**(20 μονάδες)**

**ΟΛΗΓΙΕΣ**

1. Οι υποψήφιοι κατά την αποχώρησή τους επιστρέφουν τη φωτοτυπία στους επιτηρητές, οι οποίοι στη συνέχεια την καταστρέφουν.
2. Τα ζητούμενα **δεν** θα εκφωνηθούν και **δεν** θα γραφούν στον πίνακα.
3. Οι υποψήφιοι μπορούν να χρησιμοποιούν ως πρόχειρο σχεδίασης λευκό χαρτί Α4 διαμορφώνοντάς το σε παρόμοιο (τετράγωνο) σχήμα.
4. Οι υποψήφιοι μπορούν να μετακινηθούν μέσα στην αίθουσα σε άλλη θέση σχεδίασης, εφόσον τούτο είναι δυνατό, χωρίς όμως να εμποδίζουν τους άλλους υποψηφίους. Ελάχιστη απόσταση μεταξύ υποψηφίου και θέματος τουλάχιστον 2,5 μέτρα. **Κάθε θέση σχεδίασης, όπως και η οπτική γωνία, είναι μοναδικές και τα σχεδιαστικά αποτελέσματα αξιολογούνται (από τους βαθμολογητές) ισότιμα.**
5. Καθ' όλη τη διάρκεια της εξέτασης τα φώτα της αίθουσας (όχι προβολείς) πρέπει να παραμένουν ανοιχτά.

## ΑΡΧΗ 2ΗΣ ΣΕΛΙΔΑΣ

6. Μετά την παρέλευση του πρώτου 3ώρου δίνεται στους υποψηφίους η δυνατότητα **15λέπτου διαλείμματος** χωρίς παράταση του προκαθορισμένου 6ώρου.
7. Οι υποψήφιοι να μη χρησιμοποιούν σπρέι.
8. Απαγορεύεται το κάπνισμα στις αίθουσες εξέτασης.
9. Οι επιτηρητές υπογράφουν στην κάτω δεξιά γωνία του χώρου σχεδίασης.
10. Διάρκεια εξέτασης: έξι (6) ώρες
11. Έναρξη χρόνου εξέτασης: αμέσως μετά τη διανομή των φωτοτυπιών στους υποψηφίους.
12. Δυνατότητα αποχώρησης: **10:15**
13. Η διάρκεια εξέτασης και ο χρόνος δυνατής αποχώρησης να γραφούν στον πίνακα.

**ΚΑΛΗ ΕΠΙΤΥΧΙΑ**

**ΤΕΛΟΣ ΜΗΝΥΜΑΤΟΣ**

ΤΕΛΟΣ 2ΗΣ ΑΠΟ 2 ΣΕΛΙΔΕΣ

ΑΡΧΗ 1ΗΣ ΣΕΛΙΔΑΣ  
**ΚΕΝΤΡΙΚΗ ΕΠΙΤΡΟΠΗ ΕΙΔΙΚΩΝ ΜΑΘΗΜΑΤΩΝ**  
**ΤΡΙΤΗ 21 ΙΟΥΝΙΟΥ 2016**  
**ΚΟΙΝΗ ΕΞΕΤΑΣΗ ΟΛΩΝ ΤΩΝ ΥΠΟΨΗΦΙΩΝ**  
**ΣΤΟ ΕΛΕΥΘΕΡΟ ΣΧΕΔΙΟ**  
**ΣΥΝΟΛΟ ΣΕΛΙΔΩΝ ΔΥΟ (2)**

**ΖΗΤΟΥΝΤΑΙ:**

1. Απεικόνιση του θέματος στον καθορισμένο χώρο σχεδίασης. Με τη λέξη «απεικόνιση» εννοούμε τη σύνθεση, το μέγεθος και τη θέση των αντικειμένων μέσα στη σχεδιαστική επιφάνεια.  

**(20 μονάδες)**
2. Σχεδιαστική απόδοση των αναλογιών των αντικειμένων της σύνθεσης καθώς και των σχημάτων που προκύπτουν από τα αντικείμενα (κενά και πλήρη).  

**(30 μονάδες)**
3. Απόδοση με τονική διαβάθμιση των φωτεινών και σκιερών επιφανειών που συνθέτουν το σύνολο του θέματος.  

**(30 μονάδες)**
4. Ποιότητα απεικόνισης του θέματος.  

**(20 μονάδες)**

ΣΗΜΕΙΩΣΗ: Οι ενώσεις των χαρτιών καθώς και όριά τους με τον τοίχο δεν αποτελούν στοιχεία της σύνθεσης.

**ΟΔΗΓΙΕΣ**

1. Οι υποψήφιοι κατά την αποχώρησή τους επιστρέφουν τη φωτοτυπία στους επιτηρητές, οι οποίοι στη συνέχεια την καταστρέφουν.
2. Τα ζητούμενα **δεν** θα εκφωνηθούν και **δεν** θα γραφούν στον πίνακα.
3. Οι υποψήφιοι μπορούν να χρησιμοποιούν ως πρόχειρο σχεδίασης λευκό χαρτί Α4 διαμορφώνοντάς το σε παρόμοιο (τετράγωνο) σχήμα.
4. Οι υποψήφιοι μπορούν να μετακινηθούν μέσα στην αίθουσα σε άλλη θέση σχεδίασης, εφόσον τούτο είναι εφικτό, χωρίς όμως να εμποδίζουν τους άλλους υποψηφίους. Ελάχιστη απόσταση μεταξύ υποψηφίου και θέματος τουλάχιστον 2,5 μέτρα. **Κάθε θέση σχεδίασης, όπως και η οπτική γωνία, είναι μοναδικές και τα σχεδιαστικά αποτελέσματα αξιολογούνται (από τους βαθμολογητές) ισότιμα.**

## ΑΡΧΗ 2ΗΣ ΣΕΛΙΔΑΣ

5. Καθ' όλη τη διάρκεια της εξέτασης τα φώτα της αίθουσας (όχι προβολείς) πρέπει να παραμένουν ανοιχτά.
6. Μετά την παρέλευση του πρώτου 3ώρου δίνεται στους υποψηφίους η δυνατότητα **15λέπτου διαλείμματος** χωρίς παράταση του προκαθορισμένου βώρου.
7. Οι υποψήφιοι να μη χρησιμοποιούν σπρέι.
8. Απαγορεύεται το κάπνισμα στις αίθουσες εξέτασης.
9. Οι επιτηρητές υπογράφουν στην κάτω δεξιά γωνία του χώρου σχεδίασης.
10. Διάρκεια εξέτασης: έξι (6) ώρες.
11. Έναρξη χρόνου εξέτασης: αμέσως μετά τη διανομή των φωτοτυπιών στους υποψηφίους.
12. Δυνατότητα αποχώρησης: **10:30**.
13. Η διάρκεια εξέτασης και ο χρόνος δυνατής αποχώρησης να γραφούν στον πίνακα.

**ΚΑΛΗ ΕΠΙΤΥΧΙΑ**

**ΤΕΛΟΣ ΜΗΝΥΜΑΤΟΣ**

ΤΕΛΟΣ 2ΗΣ ΑΠΟ 2 ΣΕΛΙΔΕΣ

ΑΡΧΗ 1ΗΣ ΣΕΛΙΔΑΣ  
**ΥΠΟΥΡΓΕΙΟ ΠΑΙΔΕΙΑΣ, ΕΡΕΥΝΑΣ ΚΑΙ ΘΡΗΣΚΕΥΜΑΤΩΝ**  
**ΚΕΝΤΡΙΚΗ ΕΠΙΤΡΟΠΗ ΕΙΔΙΚΩΝ ΜΑΘΗΜΑΤΩΝ**  
**ΔΕΥΤΕΡΑ 26 ΙΟΥΝΙΟΥ 2017**  
**ΚΟΙΝΗ ΕΞΕΤΑΣΗ ΟΛΩΝ ΤΩΝ ΥΠΟΨΗΦΙΩΝ**  
**ΣΤΟ ΕΛΕΥΘΕΡΟ ΣΧΕΔΙΟ**  
**ΣΥΝΟΛΟ ΣΕΛΙΔΩΝ ΔΥΟ (2)**

**ΖΗΤΟΥΝΤΑΙ:**

1. Απεικόνιση του θέματος στον καθορισμένο χώρο σχεδίασης. Με τη λέξη «απεικόνιση» εννοούμε τη σύνθεση, το μέγεθος και τη θέση των αντικειμένων μέσα στη σχεδιαστική επιφάνεια.

**(20 μονάδες)**
2. Σχεδιαστική απόδοση των αναλογιών των αντικειμένων της σύνθεσης καθώς και των σχημάτων που προκύπτουν από τα αντικείμενα (κενά και πλήρη).

**(30 μονάδες)**
3. Απόδοση με τονική διαβάθμιση των φωτεινών και σκιερών επιφανειών που συνθέτουν το σύνολο του θέματος.

**(30 μονάδες)**
4. Ποιότητα απεικόνισης του θέματος.

**(20 μονάδες)**

ΣΗΜΕΙΩΣΗ: Οι ενώσεις των χαρτιών καθώς και τα όριά τους με τον τοίχο δεν αποτελούν στοιχεία της σύνθεσης.

**ΟΔΗΓΙΕΣ**

1. Οι υποψήφιοι κατά την αποχώρησή τους επιστρέφουν τη φωτοτυπία στους επιτηρητές, οι οποίοι στη συνέχεια την καταστρέφουν.
2. Τα ζητούμενα **δεν** θα εκφωνηθούν και **δεν** θα γραφούν στον πίνακα.
3. Οι υποψήφιοι μπορούν να χρησιμοποιούν ως πρόχειρο σχεδίασης λευκό χαρτί Α4 διαμορφώνοντάς το σε παρόμοιο (τετράγωνο) σχήμα.
4. Οι υποψήφιοι μπορούν να μετακινηθούν μέσα στην αίθουσα σε άλλη θέση σχεδίασης, εφόσον τούτο είναι εφικτό, χωρίς όμως να εμποδίζουν τους άλλους υποψηφίους. Ελάχιστη απόσταση μεταξύ υποψηφίου και θέματος τουλάχιστον 2,5 μέτρα. **Κάθε θέση σχεδίασης, όπως και η οπτική γωνία, είναι μοναδικές και τα σχεδιαστικά αποτελέσματα αξιολογούνται (από τους βαθμολογητές) ισότιμα.**

ΤΕΛΟΣ 1ΗΣ ΑΠΟ 2 ΣΕΛΙΔΕΣ

## ΑΡΧΗ 2ΗΣ ΣΕΛΙΔΑΣ

5. Καθ' όλη τη διάρκεια της εξέτασης τα φώτα της αίθουσας (όχι προβολείς) πρέπει να παραμένουν ανοιχτά.
6. Μετά την παρέλευση του πρώτου 3ώρου δίνεται στους υποψηφίους η δυνατότητα **15λέπτου διαλείμματος** χωρίς παράταση του προκαθορισμένου βώρου.
7. Οι υποψήφιοι να μη χρησιμοποιούν σπρέι, ούτε όργανα σχεδίασης.
8. Απαγορεύεται το κάπνισμα στις αίθουσες εξέτασης.
9. Οι επιτηρητές υπογράφουν στην κάτω δεξιά γωνία του χώρου σχεδίασης.
10. Διάρκεια εξέτασης: έξι (6) ώρες.
11. Έναρξη χρόνου εξέτασης: αμέσως μετά τη διανομή των φωτοτυπιών στους υποψηφίους.
12. Δυνατότητα αποχώρησης: **10:30**.
13. Η διάρκεια εξέτασης και ο χρόνος δυνατής αποχώρησης να γραφούν στον πίνακα.

**ΚΑΛΗ ΕΠΙΤΥΧΙΑ**

**ΤΕΛΟΣ ΜΗΝΥΜΑΤΟΣ**

ΤΕΛΟΣ 2ΗΣ ΑΠΟ 2 ΣΕΛΙΔΕΣ

**ΥΠΟΥΡΓΕΙΟ ΠΑΙΔΕΙΑΣ, ΕΡΕΥΝΑΣ ΚΑΙ ΘΡΗΣΚΕΥΜΑΤΩΝ  
ΚΕΝΤΡΙΚΗ ΕΠΙΤΡΟΠΗ ΕΙΔΙΚΩΝ ΜΑΘΗΜΑΤΩΝ  
ΚΟΙΝΗ ΕΞΕΤΑΣΗ ΟΛΩΝ ΤΩΝ ΥΠΟΨΗΦΙΩΝ  
ΣΤΟ ΕΛΕΥΘΕΡΟ ΣΧΕΔΙΟ**

25 Ιουνίου 2018

**ΖΗΤΟΥΝΤΑΙ:**

1. Απεικόνιση του θέματος στον καθορισμένο χώρο σχεδίασης. Με τη λέξη «απεικόνιση» εννοούμε τη σύνθεση, το μέγεθος και τη θέση των αντικειμένων μέσα στη σχεδιαστική επιφάνεια.  
(20 μονάδες)
2. Σχεδιαστική απόδοση των αναλογιών των αντικειμένων της σύνθεσης καθώς και των σχημάτων που προκύπτουν από τα αντικείμενα (κενά και πλήρη).  
(30 μονάδες)
3. Απόδοση με τονική διαβάθμιση των φωτεινών και σκιερών επιφανειών που συνθέτουν το σύνολο του θέματος.  
(30 μονάδες)
4. Ποιότητα απεικόνισης του θέματος.  
(20 μονάδες)

**ΣΗΜΕΙΩΣΗ:** Οι ενώσεις/ραφές των χαρτιών καθώς και τα όριά τους με τον τοίχο δεν αποτελούν στοιχεία της σύνθεσης.

**ΟΔΗΓΙΕΣ**

1. Οι υποψήφιοι κατά την αποχώρησή τους επιστρέφουν τη φωτοτυπία στους επιτηρητές, οι οποίοι στη συνέχεια την καταστρέφουν.
2. Τα ζητούμενα **δεν** θα εκφωνηθούν και **δεν** θα γραφούν στον πίνακα.
3. Οι υποψήφιοι μπορούν να χρησιμοποιούν ως πρόχειρο σχεδίασης λευκό χαρτί Α4 διαμορφώνοντάς το σε παρόμοιο (τετράγωνο) σχήμα.
4. Οι υποψήφιοι μπορούν να μετακινηθούν μέσα στην αίθουσα σε άλλη θέση σχεδίασης, εφόσον τούτο είναι εφικτό, χωρίς όμως να εμποδίζουν τους άλλους υποψηφίους. Ελάχιστη απόσταση μεταξύ υποψηφίου και θέματος τουλάχιστον 2,5 μέτρα. **Κάθε θέση σχεδίασης, όπως και η οπτική γωνία, είναι μοναδικές και τα σχεδιαστικά αποτελέσματα αξιολογούνται (από τους βαθμολογητές) ισότιμα.**
5. Καθ' όλη τη διάρκεια της εξέτασης τα φώτα της αίθουσας (όχι προβολείς) πρέπει να παραμένουν ανοιχτά.

ΑΡΧΗ 2ΗΣ ΣΕΛΙΔΑΣ

6. Μετά την παρέλευση του πρώτου 3ώρου δίνεται στους υποψηφίους η δυνατότητα **15λέπτου διαλείμματος** χωρίς παράταση του προκαθορισμένου δώρου.
7. Οι υποψήφιοι να μη χρησιμοποιούν σπρέι, ούτε όργανα σχεδίασης.
8. Απαγορεύεται το κάπνισμα στις αίθουσες εξέτασης.
9. Οι επιτηρητές υπογράφουν στην κάτω δεξιά γωνία του χώρου σχεδίασης.
10. Διάρκεια εξέτασης: έξι (6) ώρες.
11. Έναρξη χρόνου εξέτασης: αμέσως μετά τη διανομή των φωτοτυπιών στους υποψηφίους.
12. Δυνατότητα αποχώρησης: **11:00**.
13. Η διάρκεια εξέτασης και ο χρόνος δυνατής αποχώρησης να γραφούν στον πίνακα.

**ΚΑΛΗ ΕΠΙΤΥΧΙΑ**

**ΤΕΛΟΣ ΜΗΝΥΜΑΤΟΣ**



**ΥΠΟΥΡΓΕΙΟ ΠΑΙΔΕΙΑΣ, ΕΡΕΥΝΑΣ ΚΑΙ ΘΡΗΣΚΕΥΜΑΤΩΝ  
ΚΕΝΤΡΙΚΗ ΕΠΙΤΡΟΠΗ ΕΙΔΙΚΩΝ ΜΑΘΗΜΑΤΩΝ  
ΚΟΙΝΗ ΕΞΕΤΑΣΗ ΟΛΩΝ ΤΩΝ ΥΠΟΨΗΦΙΩΝ  
ΣΤΟ ΕΛΕΥΘΕΡΟ ΣΧΕΔΙΟ**

Δευτέρα, 24 Ιουνίου 2019

**ΖΗΤΟΥΝΤΑΙ:**

1. Απεικόνιση του θέματος στον καθορισμένο χώρο σχεδίασης. Με τη λέξη «απεικόνιση» εννοούμε τη σύνθεση, το μέγεθος και τη θέση των αντικειμένων μέσα στη σχεδιαστική επιφάνεια.  
**(20 μονάδες)**
2. Σχεδιαστική απόδοση των αναλογιών των αντικειμένων της σύνθεσης καθώς και των σχημάτων που προκύπτουν από τα αντικείμενα (κενά και πλήρη).  
**(30 μονάδες)**
3. Απόδοση με τονική διαβάθμιση των φωτεινών και σκιερών επιφανειών που συνθέτουν το σύνολο του θέματος.  
**(30 μονάδες)**
4. Ποιότητα απεικόνισης του θέματος.  
**(20 μονάδες)**

**ΣΗΜΕΙΩΣΗ:** Οι ενώσεις/ραφές των χαρτιών καθώς και τα όριά τους με τον τοίχο δεν αποτελούν στοιχεία της σύνθεσης.

**ΟΔΗΓΙΕΣ**

1. Οι υποψήφιοι κατά την αποχώρησή τους επιστρέφουν τη φωτοτυπία στους επιτηρητές, οι οποίοι στη συνέχεια την καταστρέφουν.
2. Τα ζητούμενα **δεν** θα εκφωνηθούν και **δεν** θα γραφούν στον πίνακα.
3. Οι υποψήφιοι μπορούν να χρησιμοποιούν ως πρόχειρο σχεδίασης λευκό χαρτί Α4 διαμορφώνοντάς το σε παρόμοιο (τετράγωνο) σχήμα.
4. Οι υποψήφιοι μπορούν να μετακινηθούν μέσα στην αίθουσα σε άλλη θέση σχεδίασης, εφόσον τούτο είναι εφικτό, χωρίς όμως να εμποδίζουν τους άλλους υποψηφίους. Ελάχιστη απόσταση μεταξύ υποψηφίου και θέματος τουλάχιστον 2,5 μέτρα. **Κάθε θέση σχεδίασης, όπως και η οπτική γωνία, είναι μοναδικές και τα σχεδιαστικά αποτελέσματα αξιολογούνται (από τους βαθμολογητές) ισότιμα.**
5. Καθ' όλη τη διάρκεια της εξέτασης τα φώτα της αίθουσας (όχι προβολείς) πρέπει να παραμένουν ανοιχτά.

ΑΡΧΗ 2ΗΣ ΣΕΛΙΔΑΣ

6. Μετά την παρέλευση του πρώτου 3ώρου δίνεται στους υποψηφίους η δυνατότητα **15λέπτου διαλείμματος** χωρίς παράταση του προκαθορισμένου δώρου.
7. Οι υποψήφιοι να μη χρησιμοποιούν σπρέι, ούτε όργανα σχεδίασης.
8. Απαγορεύεται το κάπνισμα στις αίθουσες εξέτασης.
9. Οι επιτηρητές υπογράφουν στην κάτω δεξιά γωνία του χώρου σχεδίασης.
10. Διάρκεια εξέτασης: έξι (6) ώρες.
11. Έναρξη χρόνου εξέτασης: αμέσως μετά τη διανομή των φωτοτυπιών στους υποψηφίους.
12. Δυνατότητα αποχώρησης: **10:30**.
13. Η διάρκεια εξέτασης και ο χρόνος δυνατής αποχώρησης να γραφούν στον πίνακα.

**ΚΑΛΗ ΕΠΙΤΥΧΙΑ**

**ΤΕΛΟΣ ΜΗΝΥΜΑΤΟΣ**

ΥΠΟΥΡΓΕΙΟ ΠΑΙΔΕΙΑΣ ΚΑΙ ΘΡΗΣΚΕΥΜΑΤΩΝ  
ΚΕΝΤΡΙΚΗ ΕΠΙΤΡΟΠΗ ΕΙΔΙΚΩΝ ΜΑΘΗΜΑΤΩΝ

ΚΟΙΝΗ ΕΞΕΤΑΣΗ ΟΛΩΝ ΤΩΝ ΥΠΟΨΗΦΙΩΝ  
ΣΤΟ ΕΛΕΥΘΕΡΟ ΣΧΕΔΙΟ

2 Ιουλίου 2020

**ΖΗΤΟΥΝΤΑΙ:**

1. Απεικόνιση του θέματος στον καθορισμένο χώρο σχεδίασης. Με τη λέξη «απεικόνιση» εννοούμε τη σύνθεση, το μέγεθος και τη θέση των αντικειμένων μέσα στη σχεδιαστική επιφάνεια.  
(20 μονάδες)
2. Σχεδιαστική απόδοση των αναλογιών των αντικειμένων της σύνθεσης καθώς και των σχημάτων που προκύπτουν από τα αντικείμενα (κενά και πλήρη).  
(30 μονάδες)
3. Απόδοση με τονική διαβάθμιση των φωτεινών και σκιερών επιφανειών που συνθέτουν το σύνολο του θέματος.  
(30 μονάδες)
4. Ποιότητα απεικόνισης του θέματος.  
(20 μονάδες)

**ΣΗΜΕΙΩΣΗ:** Οι ενώσεις/ραφές των χαρτιών καθώς και τα όριά τους με τον τοίχο δεν αποτελούν στοιχεία της σύνθεσης.

**ΟΔΗΓΙΕΣ**

1. Οι υποψήφιοι κατά την αποχώρησή τους επιστρέφουν τη φωτοτυπία στους επιτηρητές, οι οποίοι στη συνέχεια την καταστρέφουν.
2. Τα ζητούμενα **δεν** θα εκφωνηθούν και **δεν** θα γραφούν στον πίνακα.
3. Οι υποψήφιοι μπορούν να χρησιμοποιούν ως πρόχειρο σχεδίασης λευκό χαρτί Α4 διαμορφώνοντάς το σε παρόμοιο (τετράγωνο) σχήμα.

4. Οι υποψήφιοι μπορούν να μετακινηθούν μέσα στην αίθουσα σε άλλη θέση σχεδίασης, εφόσον τούτο είναι εφικτό, χωρίς όμως να εμποδίζουν τους άλλους υποψηφίους. Η ελάχιστη απόσταση μεταξύ υποψηφίου και θέματος να είναι τουλάχιστον 2,5 μέτρα. **Κάθε θέση σχεδίασης και η αντίστοιχη οπτική της γωνία είναι μοναδικές. Τα σχεδιαστικά αποτελέσματα αξιολογούνται (από τους βαθμολογητές) ισότιμα.**
5. Καθ' όλη τη διάρκεια της εξέτασης τα φώτα της αίθουσας (όχι προβολείς) πρέπει να παραμένουν αναμμένα.
6. Μετά την παρέλευση του πρώτου 3ώρου δίνεται στους υποψηφίους η δυνατότητα **15λέπτου διαλείμματος** χωρίς παράταση του προκαθορισμένου δώρου.
7. Οι υποψήφιοι να μη χρησιμοποιούν σπρέι, ούτε όργανα σχεδίασης.
8. Απαγορεύεται το κάπνισμα στις αίθουσες εξέτασης.
9. Οι επιτηρητές υπογράφουν στην κάτω δεξιά γωνία του χώρου σχεδίασης.
10. Διάρκεια εξέτασης: έξι (6) ώρες.
11. Έναρξη χρόνου εξέτασης: αμέσως μετά τη διανομή των φωτοτυπιών στους υποψηφίους.
12. Δυνατότητα αποχώρησης: **10:30**.
13. Η διάρκεια εξέτασης και ο χρόνος δυνατής αποχώρησης αναγράφονται στον πίνακα.

**ΚΑΛΗ ΕΠΙΤΥΧΙΑ**

**ΤΕΛΟΣ ΜΗΝΥΜΑΤΟΣ**

ΥΠΟΥΡΓΕΙΟ ΠΑΙΔΕΙΑΣ ΚΑΙ ΘΡΗΣΚΕΥΜΑΤΩΝ  
ΚΕΝΤΡΙΚΗ ΕΠΙΤΡΟΠΗ ΕΙΔΙΚΩΝ ΜΑΘΗΜΑΤΩΝ

ΚΟΙΝΗ ΕΞΕΤΑΣΗ ΟΛΩΝ ΤΩΝ ΥΠΟΨΗΦΙΩΝ  
ΣΤΟ ΕΛΕΥΘΕΡΟ ΣΧΕΔΙΟ

1 Ιουλίου 2021

**ΖΗΤΟΥΝΤΑΙ:**

1. Απεικόνιση του θέματος στον καθορισμένο χώρο σχεδίασης. Με τη λέξη «απεικόνιση» εννοούμε τη σύνθεση, το μέγεθος και τη θέση των αντικειμένων μέσα στη σχεδιαστική επιφάνεια.  
(20 μονάδες)
2. Σχεδιαστική απόδοση των αναλογιών των αντικειμένων της σύνθεσης καθώς και των σχημάτων που προκύπτουν από τα αντικείμενα (κενά και πλήρη).  
(30 μονάδες)
3. Απόδοση με τονική διαβάθμιση των φωτεινών και σκιερών επιφανειών που συνθέτουν το σύνολο του θέματος.  
(30 μονάδες)
4. Ποιότητα απεικόνισης του θέματος.  
(20 μονάδες)

**ΣΗΜΕΙΩΣΗ:** Οι ενώσεις/ραφές των χαρτιών καθώς και τα όριά τους με τον τοίχο δεν αποτελούν στοιχεία της σύνθεσης.

**ΟΔΗΓΙΕΣ**

1. Οι υποψήφιοι κατά την αποχώρησή τους επιστρέφουν τη φωτοτυπία στους επιτηρητές, οι οποίοι στη συνέχεια την καταστρέφουν.
2. Τα ζητούμενα **δεν** θα εκφωνηθούν και **δεν** θα γραφούν στον πίνακα.
3. Οι υποψήφιοι μπορούν να χρησιμοποιούν ως πρόχειρο σχεδίασης λευκό χαρτί Α4 διαμορφώνοντάς το σε παρόμοιο (τετράγωνο) σχήμα.

4. Οι υποψήφιοι μπορούν να μετακινηθούν μέσα στην αίθουσα σε άλλη θέση σχεδίασης, εφόσον τούτο είναι εφικτό, τηρώντας τις αποστάσεις ασφαλείας λόγω Covid-19, χωρίς όμως να εμποδίζουν τους άλλους υποψηφίους. Η ελάχιστη απόσταση μεταξύ υποψηφίου και θέματος να είναι 2,5 μέτρα. **Κάθε θέση σχεδίασης και η αντίστοιχη οπτική της γωνία είναι μοναδικές. Τα σχεδιαστικά αποτελέσματα αξιολογούνται (από τους βαθμολογητές) ισότιμα.**
5. Καθ' όλη τη διάρκεια της εξέτασης τα φώτα της αίθουσας (όχι προβολείς) πρέπει να παραμένουν αναμμένα.
6. Μετά την παρέλευση του πρώτου 3ώρου δίνεται στους υποψηφίους η δυνατότητα **15λέπτου διαλείμματος** χωρίς παράταση του προκαθορισμένου δώρου.
7. Οι υποψήφιοι να μη χρησιμοποιούν σπρέι, ούτε όργανα σχεδίασης.
8. Απαγορεύεται το κάπνισμα στις αίθουσες εξέτασης.
9. Οι επιτηρητές υπογράφουν στην κάτω δεξιά γωνία του χώρου σχεδίασης.
10. Διάρκεια εξέτασης: έξι (6) ώρες.
11. Έναρξη χρόνου εξέτασης: αμέσως μετά τη διανομή των φωτοτυπιών στους υποψηφίους.
12. Δυνατότητα αποχώρησης: **10:30**.
13. Η διάρκεια εξέτασης και ο χρόνος δυνατής αποχώρησης αναγράφονται στον πίνακα.

**ΚΑΛΗ ΕΠΙΤΥΧΙΑ**

**ΤΕΛΟΣ ΜΗΝΥΜΑΤΟΣ**

ΥΠΟΥΡΓΕΙΟ ΠΑΙΔΕΙΑΣ ΚΑΙ ΘΡΗΣΚΕΥΜΑΤΩΝ  
ΚΕΝΤΡΙΚΗ ΕΠΙΤΡΟΠΗ ΕΙΔΙΚΩΝ ΜΑΘΗΜΑΤΩΝ

**ΚΟΙΝΗ ΕΞΕΤΑΣΗ ΟΛΩΝ ΤΩΝ ΥΠΟΨΗΦΙΩΝ  
ΣΤΟ ΕΛΕΥΘΕΡΟ ΣΧΕΔΙΟ**

21 Ιουνίου 2022

**ΘΕΜΑ:** Σύνθεση με τέσσερα (4) αντικείμενα

**ΓΕΝΙΚΕΣ ΟΔΗΓΙΕΣ:**

Η σύνθεση περιλαμβάνει τα εξής τέσσερα (4) αντικείμενα:

1. Ένα (1) παραλληλεπίπεδο πλαστικό δοχείο μαύρου χρώματος
2. Έναν (1) γαλβανιζέ κάδο ελλειπτικού σχήματος με δύο χερούλια
3. Ένα (1) πλαστικό μπιτόνι λευκού χρώματος με κόκκινο καπάκι
4. Ένα (1) κυλινδρικό πλαστικό διάφανο δοχείο με κυτταρισί καπάκι

**ΦΟΝΤΟ – ΒΑΣΗ:**

Η έδρα/τραπέζι εφάπτεται στον τοίχο.

Τα δύο χαρτιά/φόντο στερεώνονται στον τοίχο με ταινία, κάθετα προς την επιφάνεια της έδρας/τραπέζιού (ματ πλευρά). Το συνολικό πλάτος των χαρτιών είναι 140 εκ. Επάνω και μπροστά από την έδρα/τραπέζι τοποθετούνται τα άλλα δύο χαρτιά. Το συνολικό πλάτος τους είναι επίσης 140 εκ. Στο εμπρόσθιο τμήμα της έδρας/τραπέζιού, τα χαρτιά τσακίζονται και κρέμονται κατακόρυφα. Η ένωση/ραφή των χαρτιών του τοίχου τέμνει καθέτως την ένωση/ραφή των χαρτιών της έδρας/τραπέζιού.

**ΤΟΠΟΘΕΤΗΣΗ ΤΩΝ ΑΝΤΙΚΕΙΜΕΝΩΝ:**

- A. Το παραλληλεπίπεδο πλαστικό δοχείο μαύρου χρώματος τοποθετείται οριζόντια με την ανοιχτή πλευρά του να εφάπτεται στην επιφάνεια του τραπέζιού. Η μία πλευρά της παραλληλόγραμμης επιφάνειάς του να εφάπτεται της επιφάνειας του τοίχου και η πλαϊνή επιφάνεια να εφάπτεται με την ένωση/ραφή των χαρτιών της επιφάνειας του τραπέζιού/έδρας (βλέπε πρώτη φωτογραφία: μπροστινή όψη, δεύτερη φωτογραφία: κάτοψη, τέταρτη φωτογραφία: πλάγια όψη 2).

- Β. Ο γαλβανιζέ κάδος ελλειπτικού σχήματος τοποθετείται με τη στενή βάση του στο επίπεδο του τραπεζιού/έδρας και με το μεγάλο άξονα της έλλειψης παράλληλα προς τον τοίχο. Το επάνω χείλος του κάδου να εφάπτεται της επιφάνειας του τοίχου και η βάση του να εφάπτεται με το παραλληλεπίπεδο πλαστικό μαύρο δοχείο (βλέπε πρώτη φωτογραφία: μπροστινή όψη, δεύτερη φωτογραφία: κάτοψη, τρίτη φωτογραφία: πλάγια όψη 1).
- Γ. Το πλαστικό λευκό μπιτόνι τοποθετείται κατά μήκος της διαγωνίου με την έδρα του επάνω στο παραλληλεπίπεδο πλαστικό μαύρο δοχείο, έτσι ώστε οι δύο μπροστινές κορυφές του λευκού πλαστικού μπιτονιού να απέχουν πέντε (5) εκατοστά από τις ακμές του μαύρου πλαστικού παραλληλεπιπέδου (βλέπε πρώτη φωτογραφία: μπροστινή όψη, δεύτερη φωτογραφία: κάτοψη).
- Δ. Το κυλινδρικό πλαστικό διάφανο δοχείο τοποθετείται όρθιο μπροστά από τον γαλβανιζέ κάδο ελλειπτικού σχήματος, έτσι ώστε η κυλινδρική επιφάνεια να εφάπτεται σε αυτόν. Η κυλινδρική επιφάνεια του διάφανου δοχείου να εφάπτεται στη ραφή/ένωση των χαρτιών της επιφάνειας του τραπεζιού (βλέπε πρώτη φωτογραφία: μπροστινή όψη, δεύτερη φωτογραφία: κάτοψη).

#### **ΣΗΜΕΙΩΣΕΙΣ:**

1. Να αφαιρεθούν όλες οι αυτοκόλλητες ετικέτες από τα αντικείμενα (εάν υπάρχουν).
2. Να αφαιρεθεί το διάφανο περιτύλιγμα από το πλαστικό λευκό μπιτόνι.
3. Οι ενώσεις των χαρτιών καθώς και τα όριά τους με τον τοίχο δεν αποτελούν στοιχεία της σύνθεσης.
4. Για την ορθή τοποθέτηση του θέματος ακολουθούν τέσσερις φωτογραφίες.

Καθ' όλη τη διάρκεια της εξέτασης τα φώτα της αίθουσας (όχι προβολείς) πρέπει να παραμένουν αναμμένα.

Ελάχιστη απόσταση μεταξύ υποψηφίου και θέματος 2,5 μέτρα.





πρώτη φωτογραφία: μπροστινή όψη

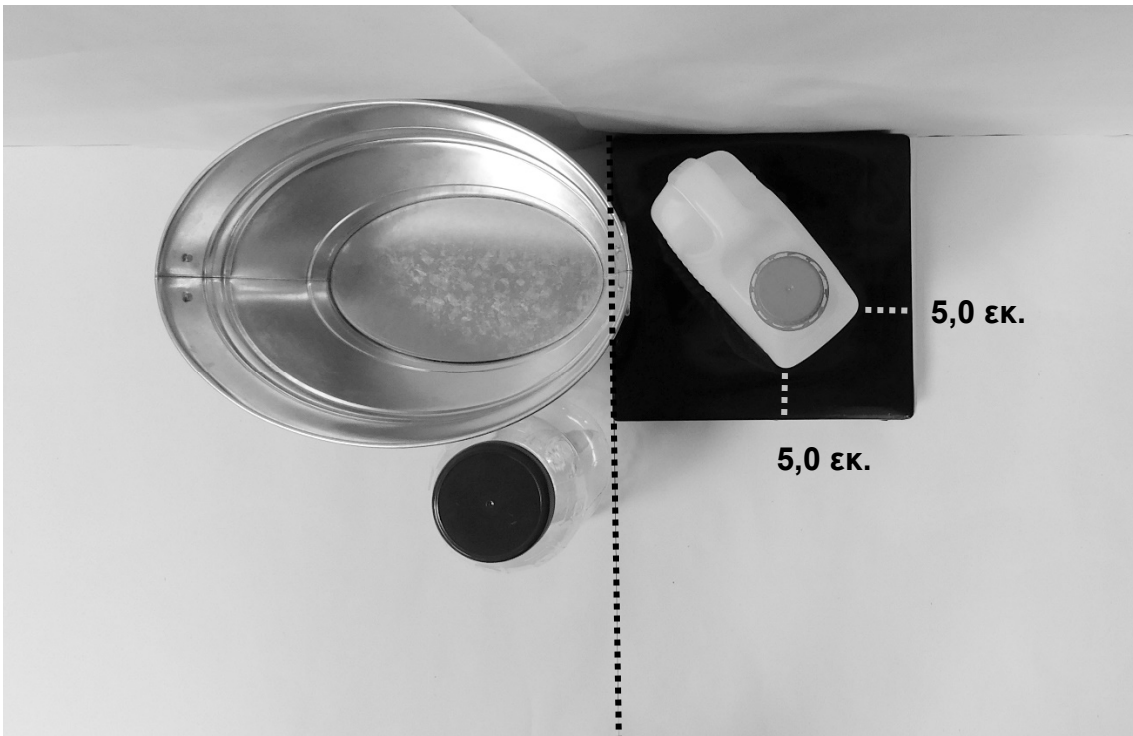

δεύτερη φωτογραφία: κάτοψη



τρίτη φωτογραφία: πλάγια όψη 1



τέταρτη φωτογραφία: πλάγια όψη 2

**ΚΕΝΤΡΙΚΗ ΕΠΙΤΡΟΠΗ ΕΙΔΙΚΩΝ ΜΑΘΗΜΑΤΩΝ  
ΠΕΜΠΤΗ 18 ΙΟΥΝΙΟΥ 2015  
ΚΟΙΝΗ ΕΞΕΤΑΣΗ ΟΛΩΝ ΤΩΝ ΥΠΟΨΗΦΙΩΝ  
ΣΤΟ ΕΛΕΥΘΕΡΟ ΣΧΕΔΙΟ**

**ΘΕΜΑ:** Σύνθεση με τρία αντικείμενα

**ΓΕΝΙΚΕΣ ΟΔΗΓΙΕΣ:**

Η σύνθεση περιλαμβάνει τα εξής τρία αντικείμενα:

1. Έναν ορθογώνιο πλαστικό δίσκο
2. Έναν μεταλλικό κουβά με χερούλι
3. Ένα πλαστικό λαδικό

**ΦΟΝΤΟ – ΒΑΣΗ:**

Η έδρα – τραπέζι εφάπτεται στον τοίχο.

Τα δύο χαρτιά – φόντο στερεώνονται στον τοίχο με ταινία, κάθετα προς την επιφάνεια του τραπεζιού, σε ύψος 90 εκ. από αυτήν, έτσι ώστε να φαίνεται η ματ πλευρά τους. Η ταινία τοποθετείται στην πίσω πλευρά των χαρτιών ώστε να μη φαίνεται. Το πλάτος των χαρτιών θα είναι συνολικά 140 εκ. Επάνω και μπροστά από την έδρα – τραπέζι τοποθετούνται τα άλλα δύο χαρτιά. Το πλάτος τους θα είναι επίσης 140 εκ. Στο εμπρόσθιο τμήμα της έδρας – τραπεζιού τα χαρτιά τσακίζονται και κρέμονται κατακορύφως. Η «ραφή» των χαρτιών του τοίχου τέμνει καθέτως τη «ραφή» των χαρτιών έδρας – τραπεζιού.

**ΤΟΠΟΘΕΤΗΣΗ ΤΩΝ ΑΝΤΙΚΕΙΜΕΝΩΝ:**

**A. Τοποθέτηση ορθογωνίου πλαστικού δίσκου**

Στην επιφάνεια του τραπεζιού τοποθετούμε τον ορθογώνιο πλαστικό δίσκο με τη μεγάλη του πλευρά οριζόντια και τη βάση του εφάπτομενη στον κατακόρυφο τοίχο. Η «ραφή» των χαρτιών τοίχου και έδρας – τραπεζιού τέμνουν τη μεγάλη πλευρά στη μέση.

**B. Τοποθέτηση του κουβά**

Ο κουβάς τοποθετείται ανεστραμμένος έτσι ώστε η «ραφή» των χαρτιών έδρας – τραπεζιού να παίζει τον ρόλο διαμέτρου του ανοίγματός του. Το χερούλι του κουβά είναι προς τα πίσω και ακουμπάει στον ορθογώνιο

## ΑΡΧΗ 2ΗΣ ΣΕΛΙΔΑΣ

πλαστικό δίσκο ακριβώς στο σημείο που η «ραφή» των χαρτιών έδρας – τραπεζιού τέμνει τη μεγάλη πλευρά του δίσκου. Το άνοιγμα του κουβά ακουμπά στο χερούλι του, ώστε να γέρνει προς τα πίσω.

### Γ. Τοποθέτηση του λαδικού

Η κυκλική βάση του λαδικού τοποθετείται επάνω στη μικρή βάση (πάτο) του κουβά ώστε οι περιφέρειές τους να έχουν το ίδιο κέντρο (ομόκεντρες). Το επίπεδο που περιλαμβάνει το ρύγχος και το χερούλι του λαδικού είναι παράλληλο προς τον τοίχο. Το πώμα τοποθετείται στο στόμιο του ρύγχους του λαδικού, όπως φαίνεται στην πρώτη φωτογραφία.

### **ΣΗΜΕΙΩΣΗ:**

- 1) Τα όρια του χαρτιού με τον τοίχο δεν αποτελούν στοιχείο της σύνθεσης.
- 2) Οι ενώσεις των χαρτιών και οι «ραφές» του μεταλλικού κουβά αποτελούν επουσιώδη χαρακτηριστικά της σύνθεσης, δηλαδή δεν είναι απαραίτητο να σχεδιασθούν.
- 3) Να αφαιρεθούν όλες οι ετικέτες από τα αντικείμενα (εάν υπάρχουν).
- 4) Για την ορθή τοποθέτηση του θέματος ακολουθούν τέσσερις φωτογραφίες.

Καθ' όλη τη διάρκεια της εξέτασης τα φώτα της αίθουσας (όχι προβολείς) πρέπει να παραμένουν ανοιχτά.

Ελάχιστη απόσταση μεταξύ υποψηφίου και θέματος τουλάχιστον 2,5 μέτρα.

ΑΡΧΗ 3ΗΣ ΣΕΛΙΔΑΣ



Πρώτη φωτογραφία : Μπροστινή όψη



Δεύτερη φωτογραφία : Κάτοψη

ΤΕΛΟΣ 3ΗΣ ΑΠΟ 4 ΣΕΛΙΔΕΣ

ΑΡΧΗ 4ΗΣ ΣΕΛΙΔΑΣ



Τρίτη φωτογραφία : Πλάγια όψη



Τέταρτη φωτογραφία : Πλάγια όψη

ΤΕΛΟΣ 4ΗΣ ΑΠΟ 4 ΣΕΛΙΔΕΣ